

**Cessna O-2A Skymaster**

На початку 1960-х років авіабудівельна фірма Cessna збудувала невеликий комерційний літак Model 337. Від інших аналогічних літаків цього ж класу він вирізнявся незвичною компоновкою: попереду розташовувався тягнучий двигун, позаду — штовхаючий. Замість класичного фюзеляжу від крила відходили дві балки, що з'єднувалися горизонтальними оперенням в задній частині конструкції. Літак міг перевозити двох членів екіпажу та чотирьох пасажирів або ж до 450 кг корисного завантаження. Він мав досить непоганий комерційний успіх, проте йому також довелося знайти застосування і у військових цілях. В 1967 році з'явилася мілітарна модифікація машини, що отримала назву O-2A Skymaster.

Із початком В'єтнамської війни ВПС США почали активно залучати невеликі літаки у якості розвідників, корегувальників вогню або ж легких зв'язкових. Одним з найпоширеніших був O-1 Bird Dog, проте він не завжди міг виконувати певні військові завдання, як, наприклад контролю за цілевказанням для інших літаків. O-2 більш підходив для такого типу завдань і тому невдовзі його залучили для виконання місії подібного спрямування у В'єтнамському конфлікті.

Також O-2 міг використовуватися у якості надлегкого ударного літака, так само як і його попередник O-1. Задля цього під крилом літака могли підвішуватися контейнери із некерованими реактивними снарядами а також інше легке озброєння. Деякі машини, що отримали назву O-2B, виконували місії "психологічної війни" - на них встановлювали гучномовці, котрі озвучували заклики до населення країни припинити війну, проте цей досвід не був вдалим.

Іншим важливим застосуванням для O-2 був порятунок пілотів, літаки котрих були підбито над ворожою територією. O-2 міг з найкоротших ділянок злетіти та так само приземлитися у найнеприспособованіших для цього місцях. І чимало пілотів ВПС США мали завдячувати своєму порятунку саме цій машині.

Серійне виробництво тривало до 1970 року, за цей час встигли виробити принаймні 532 літаки. Їхня активна військова кар'єра закінчилася у ВПС США одночасно із закінченням військових дій у В'єтнамі, проте на теренах США вони ще довго застосовувалися у ВПС у якості патрульних або зв'язкових, і пізніше були виведені з експлуатації за віком та застарілістю конструкції. Не зважаючи на це, цей літак і по сьогоднішній день є дуже популярним серед приватних власників, а чимало колишніх військових машин все ще експлуатується під цивільною реєстрацією або ж приймає участь у чисельних ретро-авіашоу.

**Cessna O-2A Skymaster**

In the early 1960s, the Cessna aircraft company built a small commercial aircraft, the Model 337. Compared with similar aircraft of the same class, it had an unusual layout: a tractor engine in front, and a pusher in the rear. Instead of the classic fuselage layout, two booms extended backwards from the wing, which were connected by the horizontal tail assembly. The aircraft could carry two crew members, and four passengers or up to 450 kg of payload. It was quite successful commercially, but

Cessna also hoped to find an outlet in a military role. In 1967 a military version of the machine appeared, the O-2A Skymaster.

With the start of the Vietnam War, the US Air Force began to actively employ light aircraft as scouts, for fire direction or lightweight communications. One of the most widely used was the O-1 Bird Dog, but it was not always able to perform certain military tasks, such as controlling targeting for other planes. The O-2 was more suited to this type of task and, therefore, was soon involved in missions of this kind in the Vietnam conflict.

Also, the O-2 could be used as a light strike plane, like its predecessor the O-1. For this, pods of unguided rockets and other light weapons could be hung under the wing of the aircraft. Some machines, designated O-2B, carried out 'psychological warfare missions - they were fitted with speakerphones broadcasting calls to the population to stop the war, but this exercise was not successful.

Another important application for the O-2 was the rescue of pilots whose planes had been downed in an area of operations. The O-2 could take off from the shortest airstrips and land in the most unsuitable places for this purpose. Many US Air Force pilots had this machine to thank for their rescue.

Series production continued until 1970, during which time at least 532 aircraft were produced. The end of their active military career in the US Air Force coincided with the end of hostilities in Vietnam, but in the US they were used long afterwards by the Air Force for patrol or liaison tasks, and were eventually decommissioned due to age and obsolescence. Despite this, this aircraft is still very popular among private owners. And many former military machines are still operated under civil registration or take part in numerous vintage airshows.

**Cessna O-2A Skymaster**

Anfang der 1960er Jahre stellte die Firma Cessna ein kleines Reiseflugzeug mit der Bezeichnung Modell 337 her. Es unterschied sich im Layout erheblich von anderen Flugzeugen seiner Klasse: ein Triebwerk mit Zugpropeller im Flugzeugbug und ein weiteres mit Schubpropeller im Flugzeugheck. Anstelle des üblichen Flugzeugumpfes waren zwei Ausleger an den Tragflächen befestigt an denen sich das Leitwerk befand. Die Besatzung bestand aus 2 Personen und 4 Passagieren oder alternativ einer Nutzlast von bis zu 450 kg. Die Maschine war ein kommerzieller Erfolg aber die Firma Cessna hoffte darauf, auch beim Militär Abnehmer zu finden. So erschien im Jahr 1967 eine als O-2A Skymaster bezeichnete militärische Version des Flugzeugs.

Mit dem Beginn des Vietnamkrieges begann die US Air Force damit, leichte Flugzeuge für Aufklärungsarbeiten, Feuerleitung und Verbindungsflüge zu nutzen. Einer der meistgenutzten Flugzeugtypen war die O-1 Bird Dog, die sich aber nicht für alle militärischen Aufgaben eignete, darunter die Zielzuweisung für andere Flugzeuge. Hierfür war die O-2 besser geeignet und wurde daher schon bald für derartige Aufgaben im Rahmen des Vietnamkonflikts genutzt.

Zudem konnte die O-2 als leichtes Angriffsflugzeug verwendet werden, so wie schon der Vorgänger O-1. Hierfür konnte man unter den Tragflächen Raketen oder andere leichte Waffen mitführen. Einige Maschinen, die als O-2B bezeichnet wurden, wurden für die psychologische Kriegsführung mit Lautsprechern ausgerüstet um die Bevölkerung aus der Luft zur Beendigung des Krieges aufzurufen. Das Vorhaben war jedoch nicht von Erfolg gekrönt.

Eine andere wichtige Aufgabe der O-2 war die Rettung abgeschossener Flugzeugbesatzungen aus dem Operationsgebiet. Die O-2 war in der Lage, von kurzen und schlechten Pisten aus zu starten oder zu landen und viele Piloten der US Air Force verdanken ihre Rettung diesem Flugzeug.

Die Serienfertigung dauerte bis 1970 an und bis dahin hatte man 532 Maschinen hergestellt. Das Ende der militärischen Einsätze in der US Air Force fiel mit dem Ende der Kämpfe in Vietnam zusammen, jedoch wurden sie in den USA weiter für Patrouillen- oder Verbindungsflüge eingesetzt und später als veraltet außer Dienst gestellt. Trotzdem ist dieses Flugzeug auch weiterhin bei privaten Eigentümern sehr beliebt. Viele ehemalige Militärmaschinen fliegen weiter mit einer zivilen Registrierung und nehmen an zahlreichen Flugschauen teil.

**Технічні характеристики**

**Performances**

**Technische Charakteristik**

Розмах крила .....	11.58 м
Довжина загальна .....	9.07 м
Висота загальна .....	2.84 м
Площа крила .....	18.81 м кв
Власна вага .....	1292 кг
Вага зльотна .....	2449 кг
Двигун .....	2x210 л.с.
Швидкість максимальна .....	320 км/год
Швидкість крейсерська .....	232 км/год
—Дальність польоту .....	1705 км
Практична стеля .....	5885 м
Довжина зльоту .....	170 м
Довжина посадки .....	180 м
Екіпаж .....	2 осіб
Практичне завантаження .....	4 пасажирів або 450 кг вантажу
Озброєння .....	2 контейнери SUU-11B/A з кулеметами GAU-2B/A або ж 4 пускові установки LAU із некерованими ракетами калібру 70 мм.

Wing span .....	11.58 m
Overall length .....	9.07 m
Overall height .....	2.84 m
Wing area .....	18.81 sq m
Empty weight .....	1292 kg
Takeoff weight .....	2449 kg
Engine .....	2x210 k.c.
Maximum speed .....	320 km/h
Cruising speed .....	232 km/h
Range .....	1705 km
Ceiling .....	5885 m
Takeoff distance .....	170 m
Landing distance .....	180 m
Crew .....	2 person
Practical loading .....	4 passengers or 450 kg of cargo
Armaments .....	2 containers SUU-11B / A with GAU-2B / A machine guns or 4 LAU launchers with unguided 70 mm caliber missiles.

Spannweite .....	11.58 m
Gesamtlänge .....	9.07 m
Gesamthöhe .....	2.84 m
Flügelfläche .....	18.81 m²
Leergewicht .....	1292 kg
Startgewicht .....	2449 kg
Triebwerk .....	2x210 p.s.
Höchstgeschwindigkeit .....	320 km\St
Reisegeschwindigkeit .....	232 km/h
Reichweite .....	1705 km
Höchstgrenze .....	5885 m
Startstrecke .....	170 m
Landungsdistanz .....	180 m
Besatzung .....	2 Personen
Praktische Beladung .....	4 Passagiere oder 450 kg Fracht
Bewaffnung .....	2 SUU-11B / A-Container mit GAU-2B / A-Maschinengewehren oder 4 LAU-Trägerketten mit ungeführten 70 mm-Kalibern

**Інструкція**

**УВАГА - Прочитати обов'язково!**

Перед початком роботи уважно вивчіть інструкцію для складання моделі. Деталі з рамок вирізати за допомогою гострого ножа або гострозубців. Номери деталей позначені цифрами: 1, 2, 3... Рамки, в яких знаходяться деталі, позначені великими латинськими літерами: А, В, С... Для деталей, які необхідно фарбувати перед складанням, вказано колір фарби: А, В, С... З'єднувати деталі за допомогою клею Plastic CEMENT 3991, 3992, 3999 або FIX 44601, 44602, 44607.

Вказівка для наклеювання декалей: вирізати з аркуша потрібні декалі (на схемі номери декалей вказано цифрами у квадратах); покласти їх у посуд з чистою водою приблизно на 1/2 хвилини; накласти декалі на модель, а потім зсунути з аркуша. Для кращого прилипання притиснути їх чистою тканиною.

**Instructions**

**ATTENTION - Useful advice!**

Read the instructions carefully prior to assembly. Remove parts from frame with a sharp knife or a pair of scissors and trim away excess plastic. Do not pull off parts. Numbers of parts are marked figures: 1, 2, 3... Frames, in which the part is situated, are marked by capital letters: A, B, C... For parts, which should be painted before mounting, are given colors of paint: A, B, C... Use plastic cement ONLY.

Directions for applying the decals: cut out from the sheet the necessary decals (numbers of decals are marked by figures in squares); plunge them into a vessel with pure water for about 1/2 minute; apply the decals on the kit, letting them slide from the paper. For a better adhesion, press them by means of clean rag.

**Instruction**

**ACHTUNG - Ein nützlicher Rat!**

Von der Montage die Zeichnung aufmerksam studieren. Die einzelnen Montageteile mit einem Messer oder einer Schere vom Spritzling sorgfältig entfernen. Nummern der Einzelteile sind als Ziffer: 1, 2, 3... Der Rahmen, in welchem sich der Einzelteil befindet, wird als grosser Latienbuchstabe angegeben: A, B, C... Für die Einzelteile, die vor der Montage zu färben sind, wird die Farbe des Farbstoffs angegeben: A, B, C... Bitte nur Plastikklebstoff verwenden.

Anweisungen für Abziehbilder-Anbringung: Die benötigten Abziehbilder vom Blatt abschneiden, in ein Glas reines Wasser für etwa 1/2 Minute eintauchen, auf das Modell legen und dann vom Papierbogen abnehmen. Um eine bessere Haftung zu erzielen, die Abziehbilder mit einem reinen Tuch andrücken.

 клеїти glue kleben	 не клеїти don't glue nicht kleben	 відрізати cut out abschneiden	 свердлити drill bohren	 фарбувати paint färben	 1 клеїти декалі apply decals abziehbilder anbringen
 можливий вибір варіантів options varianten	 повторити для лівої(правої)сторони repeat for port(starboard)side wiederholen für linken(recht)seite	 x2 кількість операцій number of working steps anzahl der arbeitsgänge			

vallejo

 71.057 Чорний Black	 70.973 Сірий Aircraft gray	 70.820 Білий White	 70.339 Світло-коричневий Sierra tan	 71.019 Темно-зелений Dark green	 70.348 Середньо-зелений Medium green	 70.344 Світло-сірий Camouflage grey	 70.864 Сталевий Natural Steel	
 70.997 Сріблястий Silver	 70.889 Оливковий Olive drab	 71.994 Жовто-зелений Green zinc chromate	 70.953 Жовтий yellow	 70.934 Прозорий-червоний Clear green	 70.936 Прозорий зелений Dark Grey	 71.080 Іржавий Black	 70.818 Шкіпа Steel	 70.947 Червоний Red

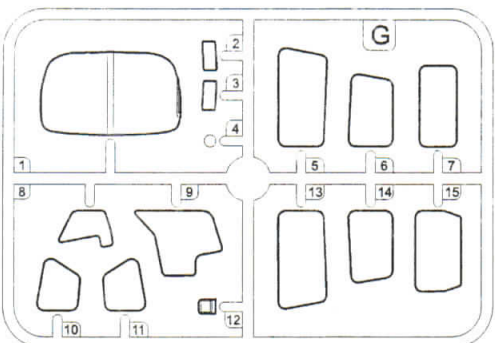
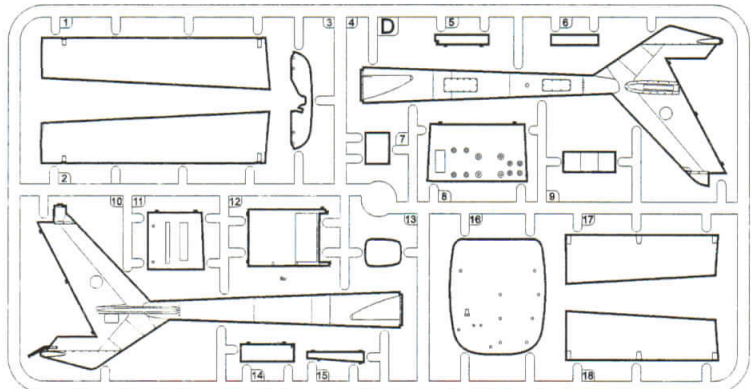
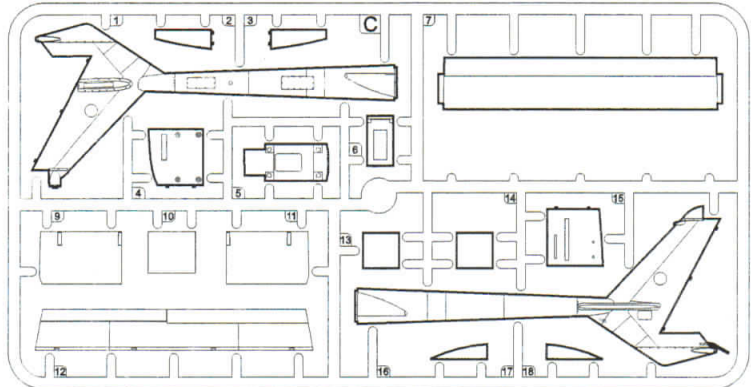
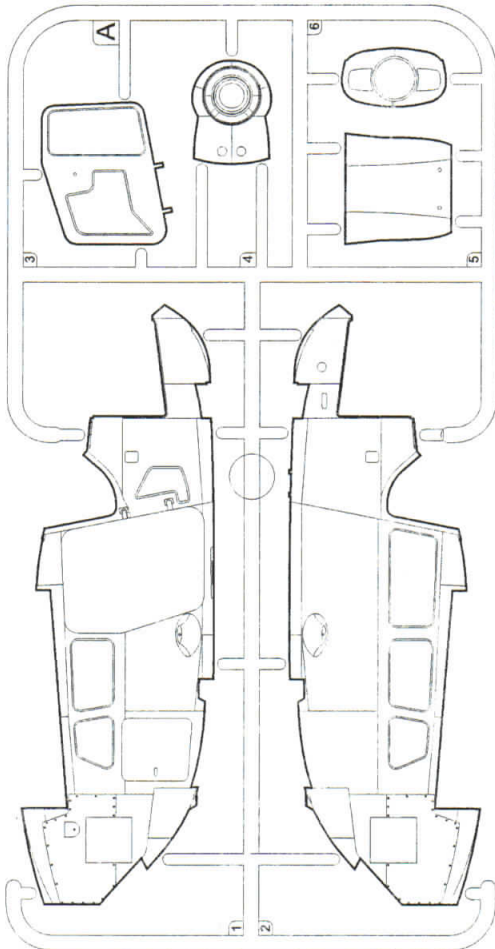

2x

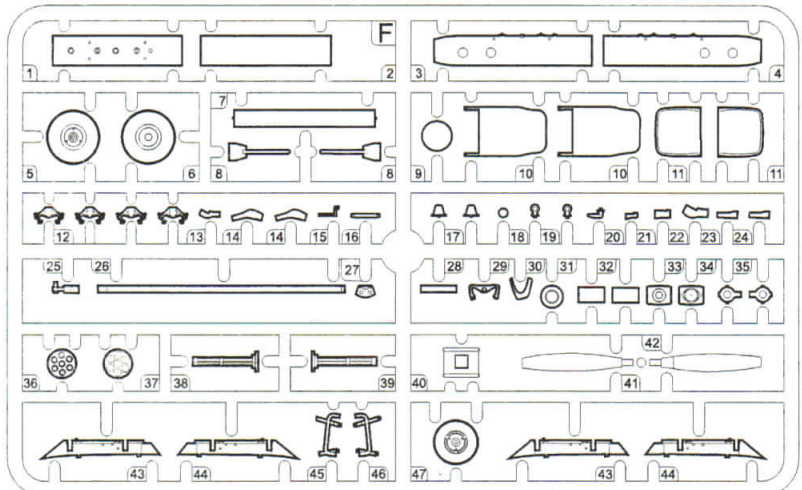

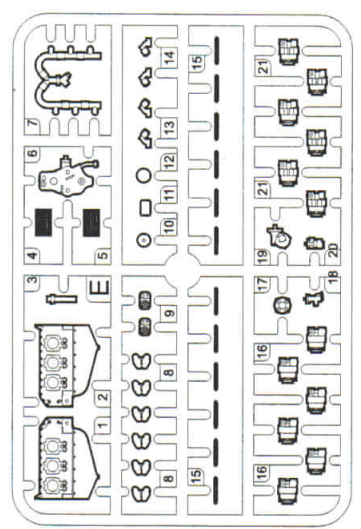
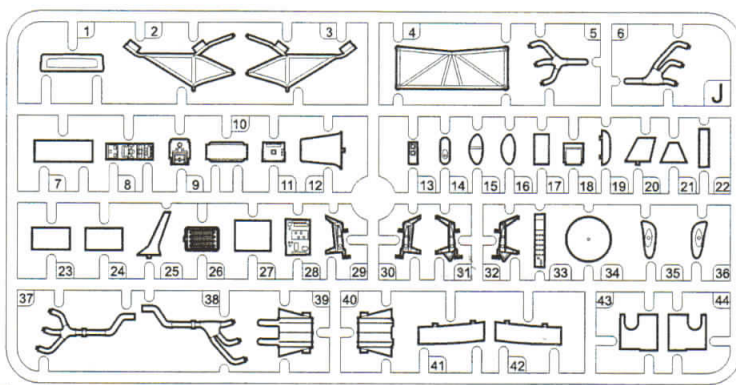
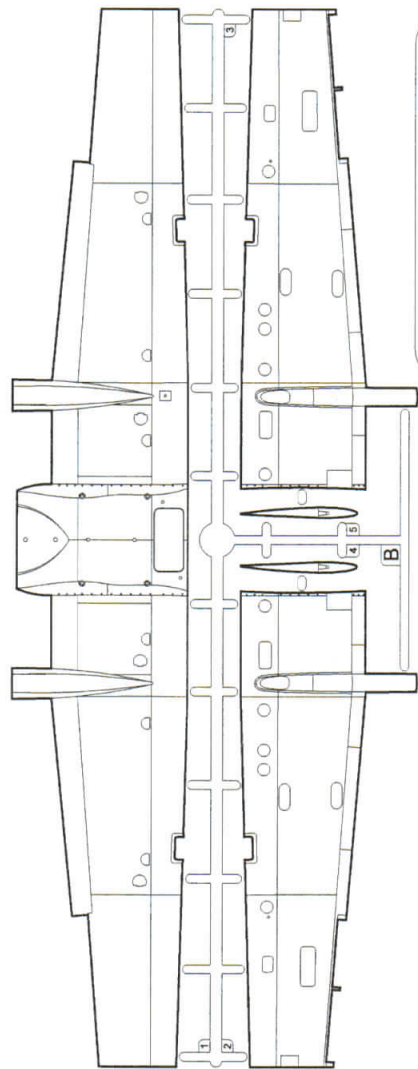

- Комплектність іграшки:  
 1. Рамки з деталями - 11 шт.  
 2. Інструкція - 1 прим.  
 3. Декалі - 1 прим.  
 4. Дріт - 1 шт.  
 5. Коробка - 1 шт.

2x

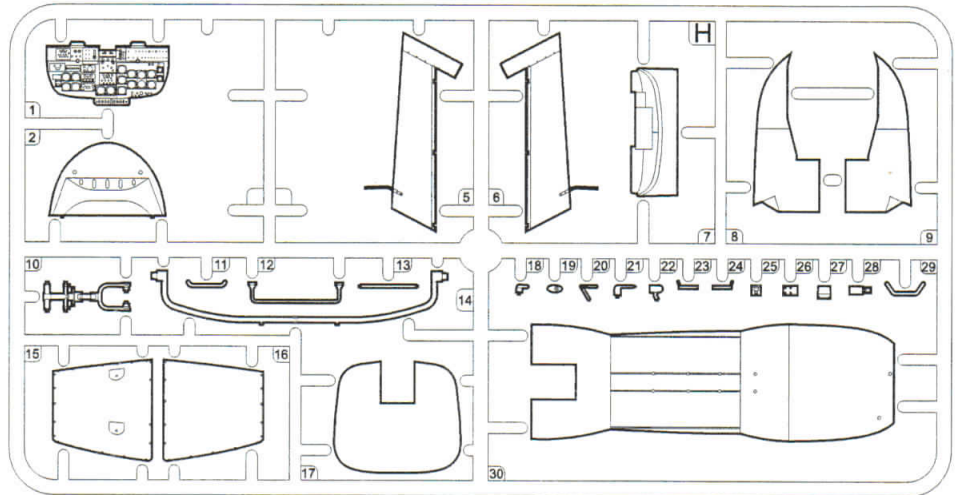

Порядок складання моделі / Model assembly / Die Montage das Modell

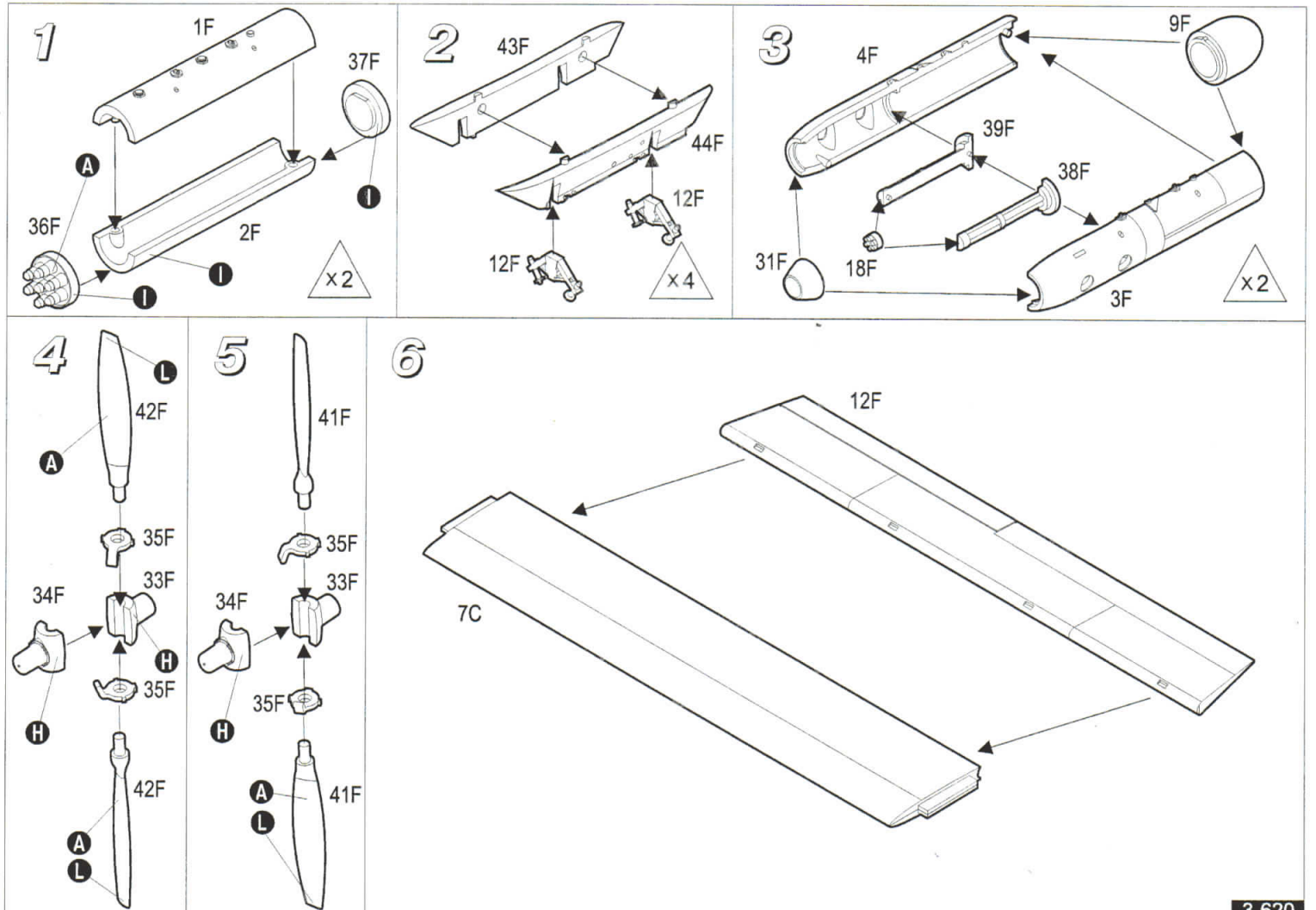

7

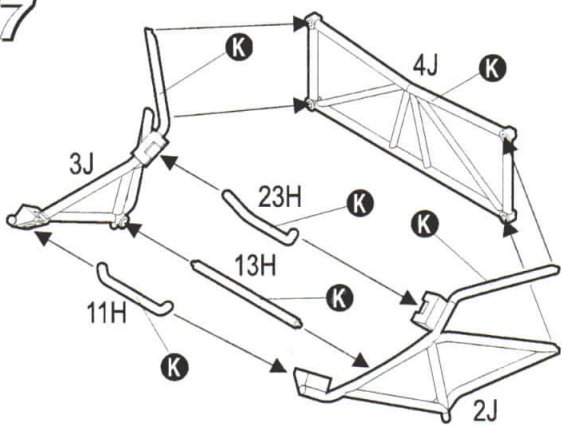

8

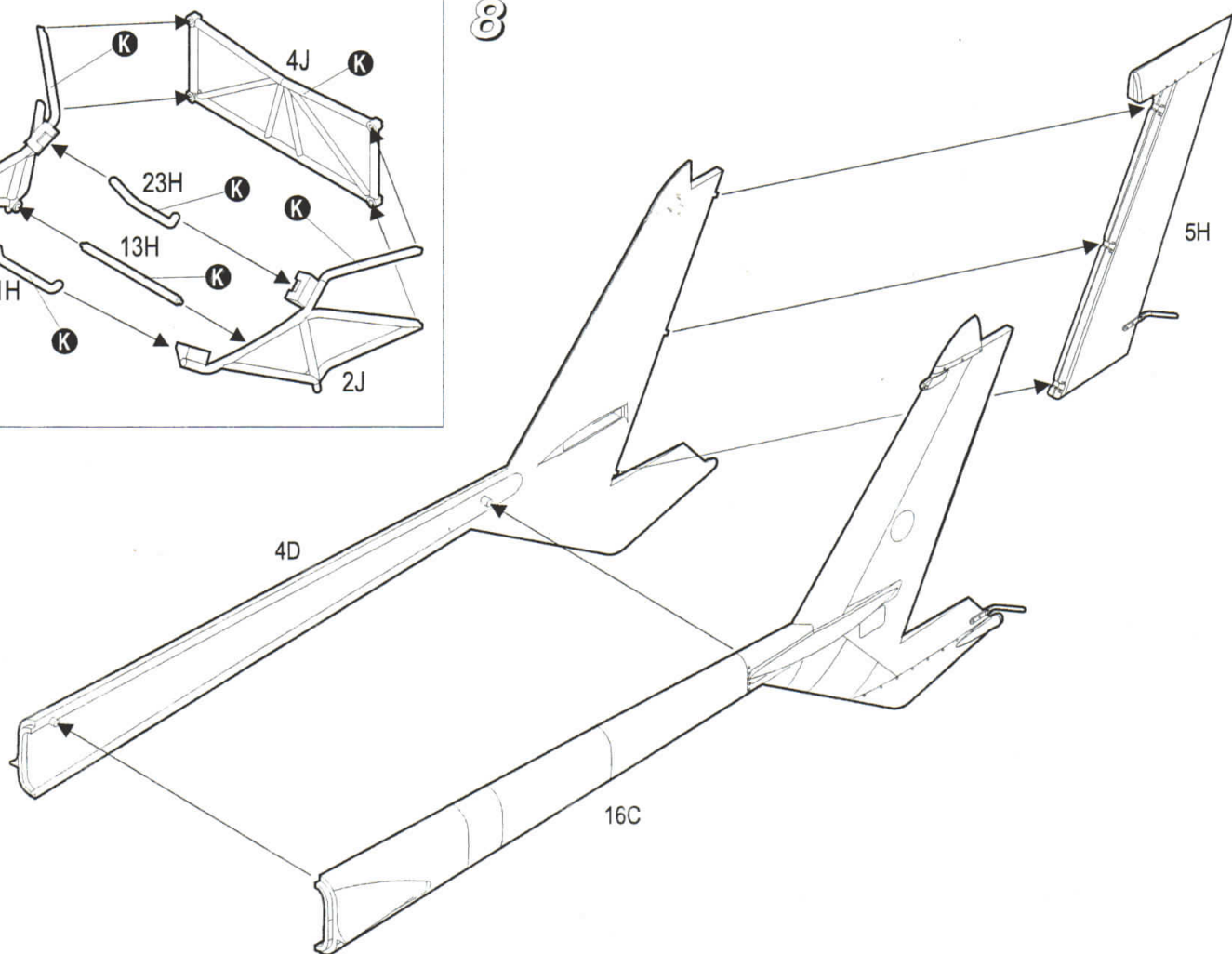

9

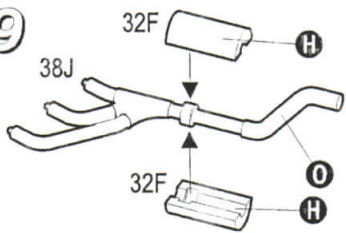

11

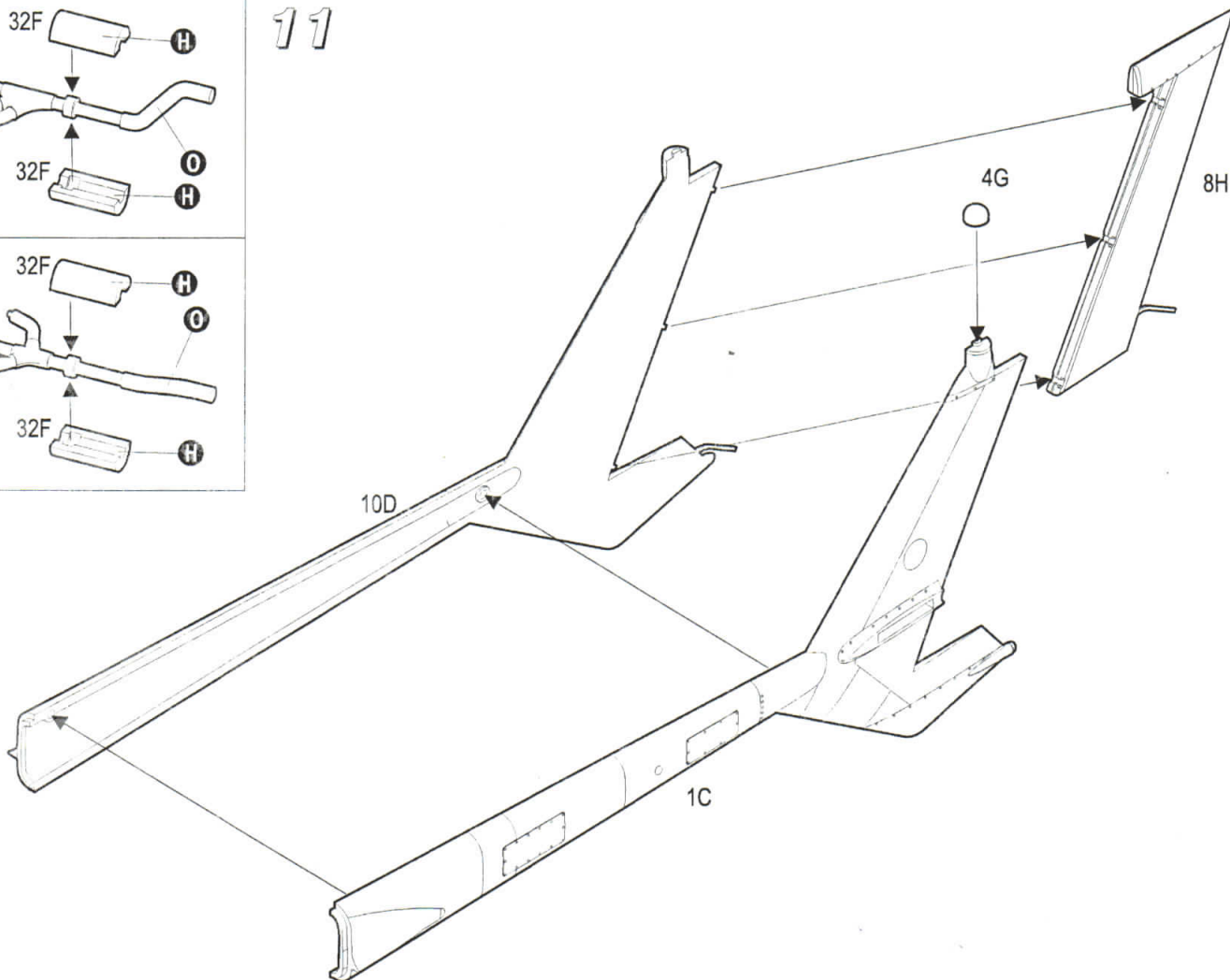

10

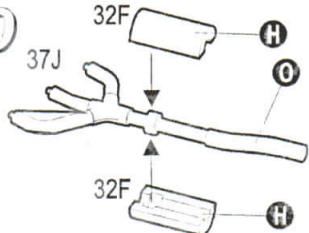

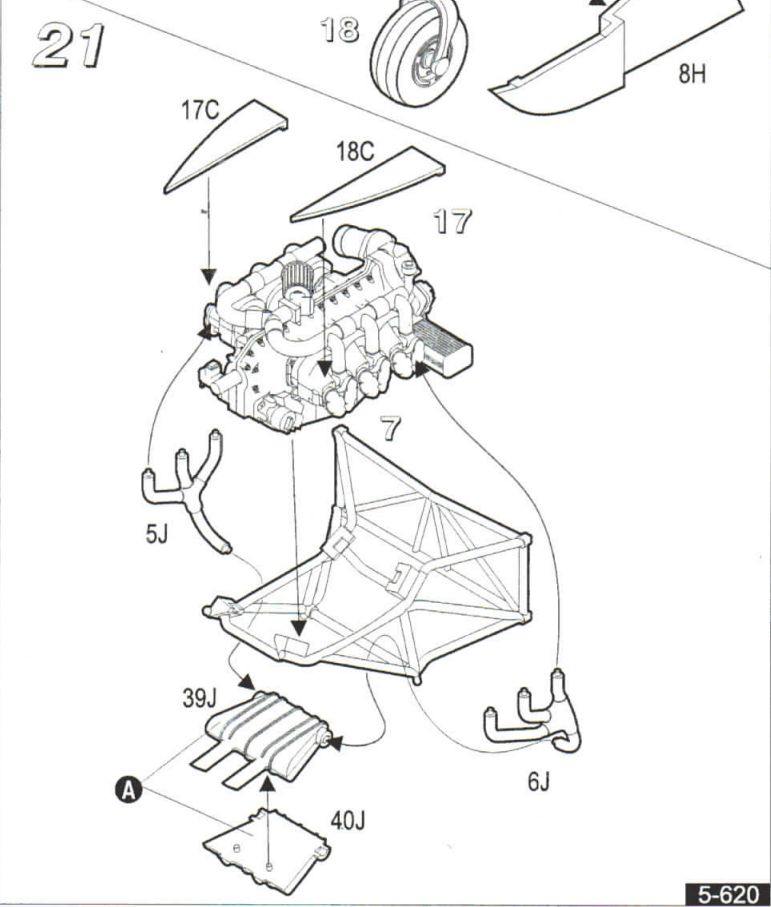
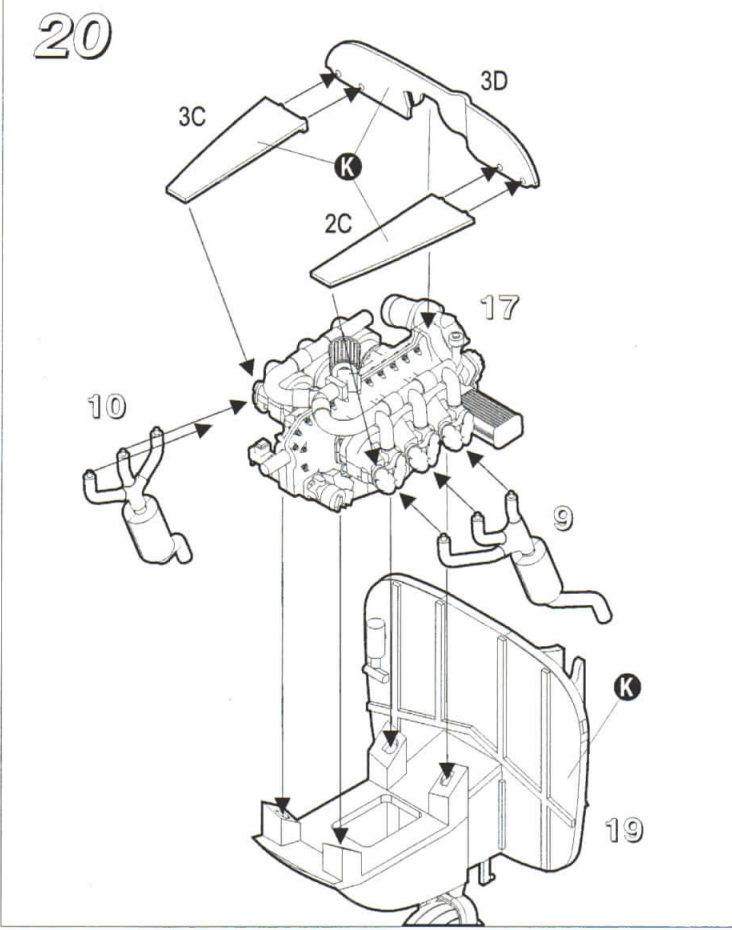
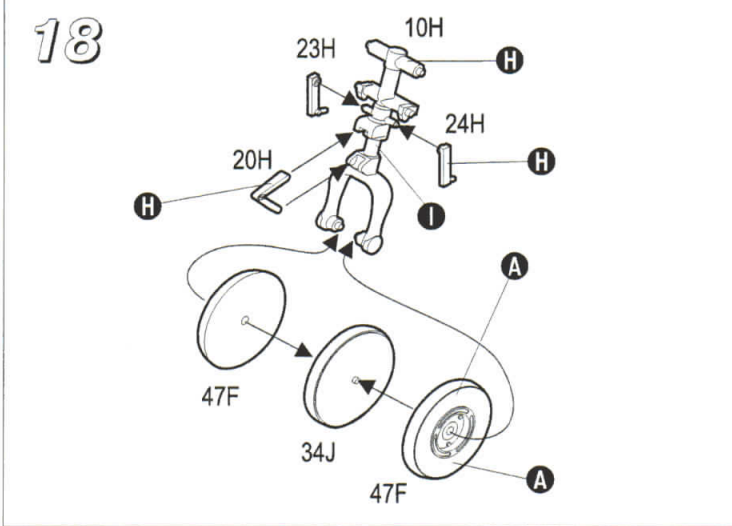
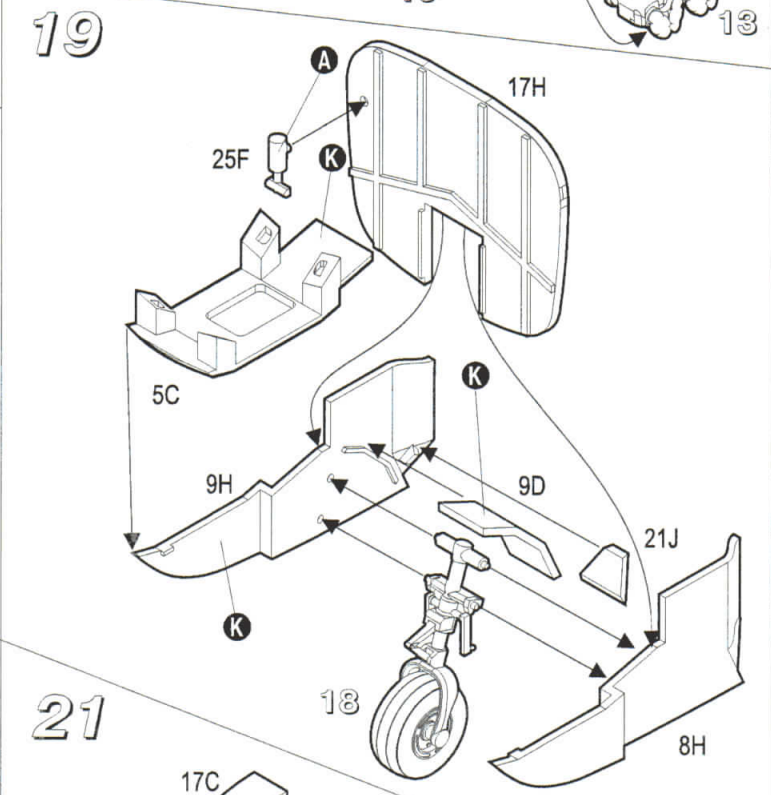
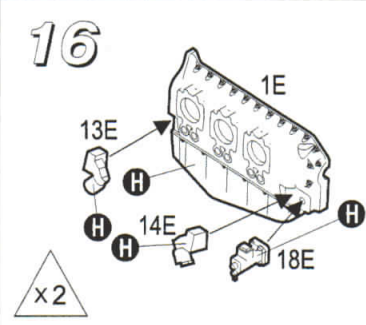
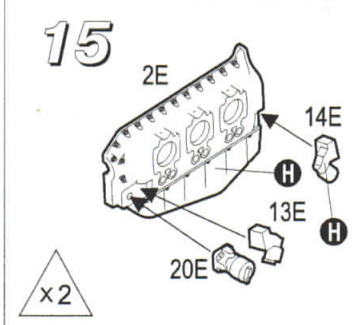
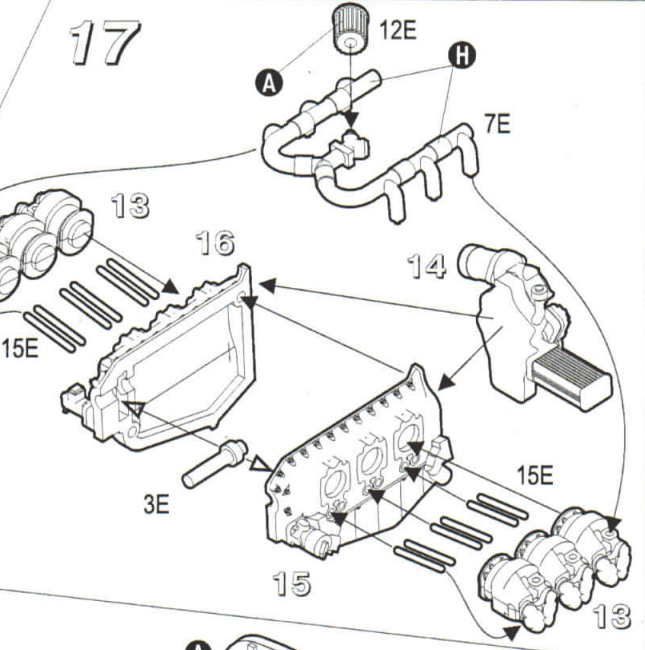
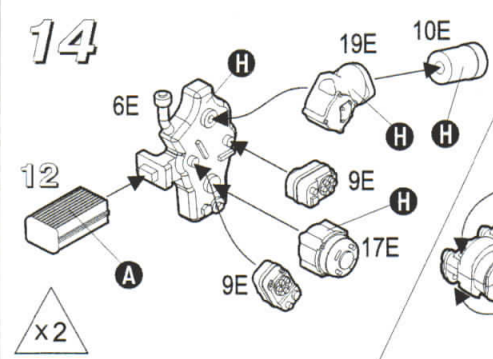
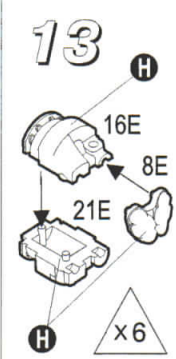
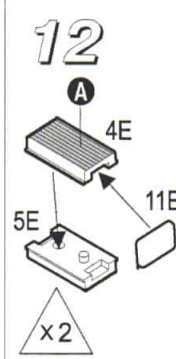

22

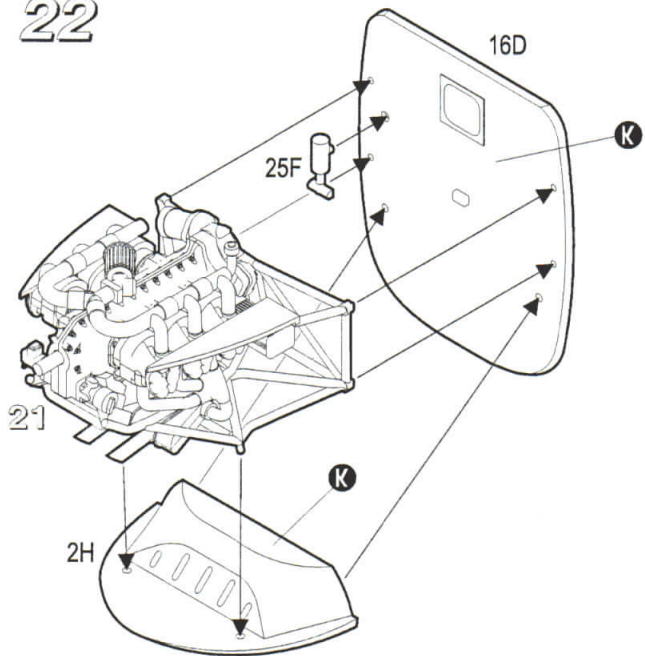

24

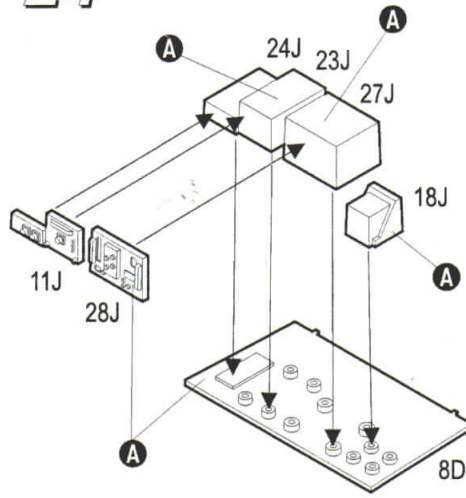

25

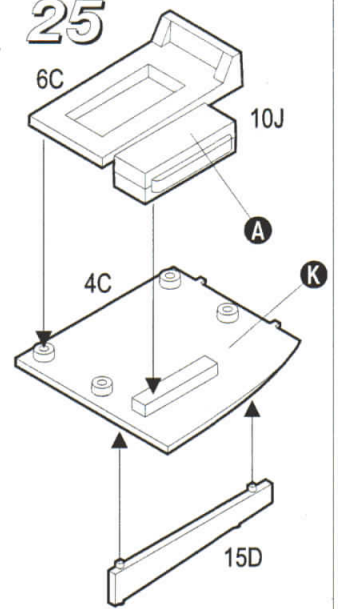

23

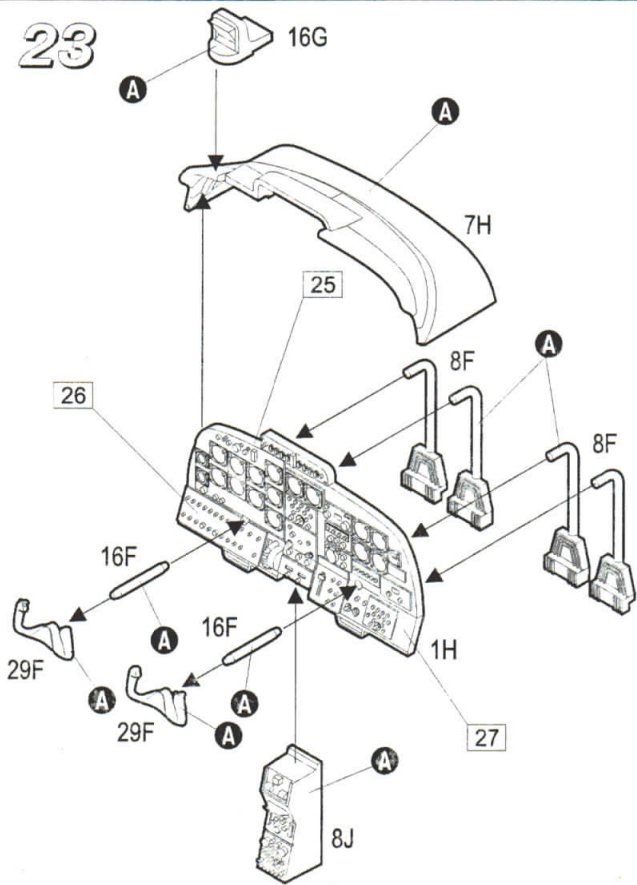

26

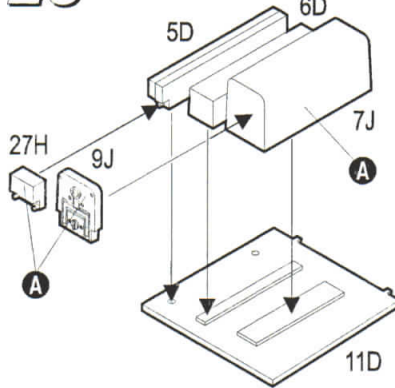

27

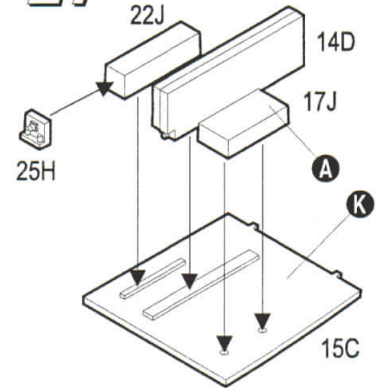

29

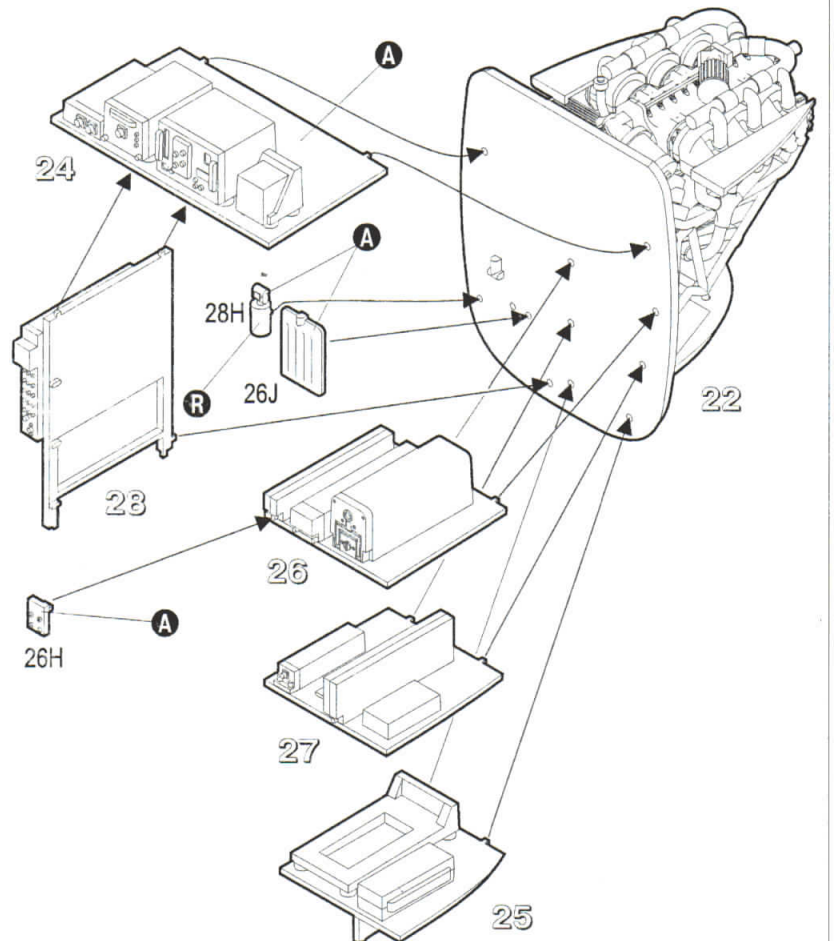

28

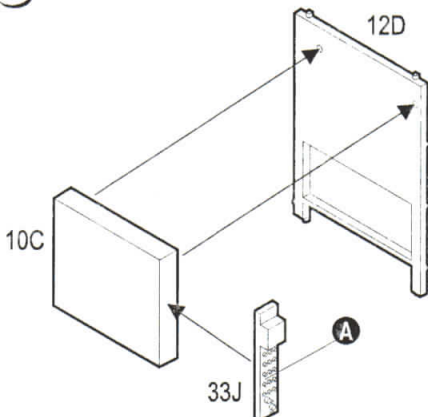

30

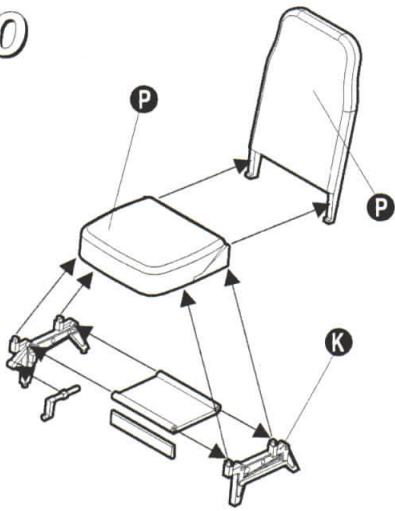

31

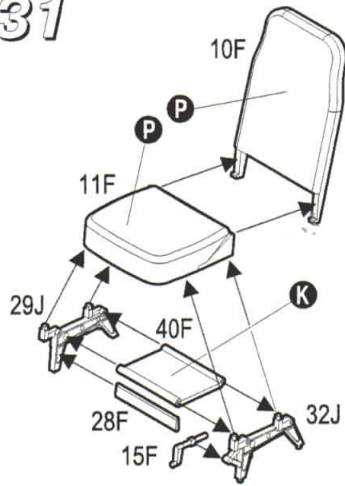

32

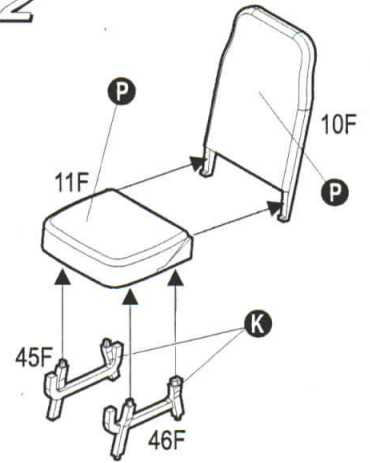

33

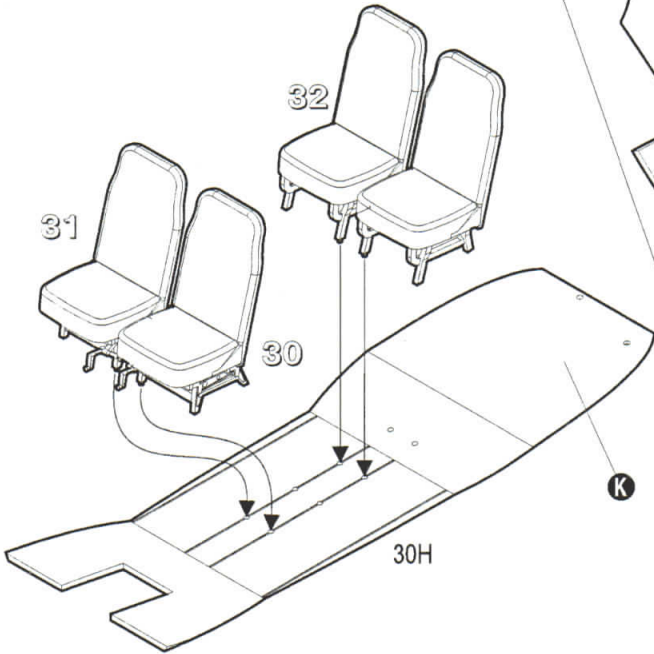

34

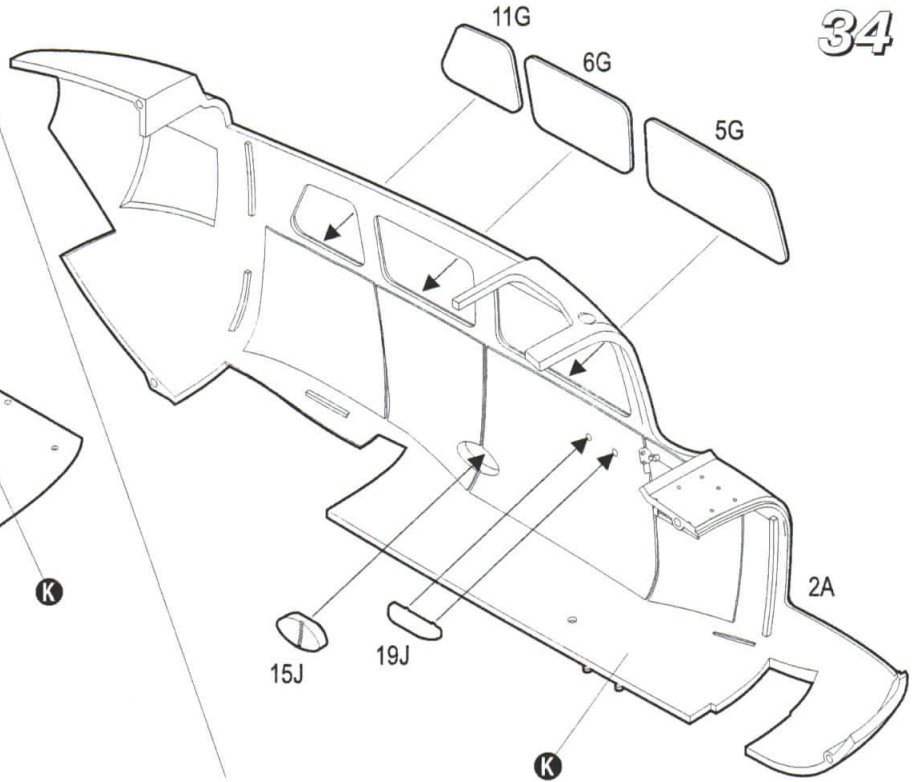

35

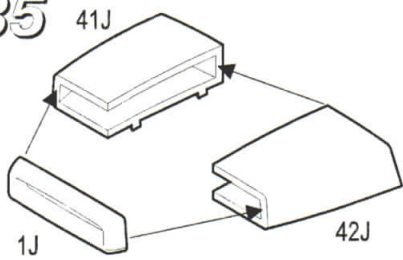

37

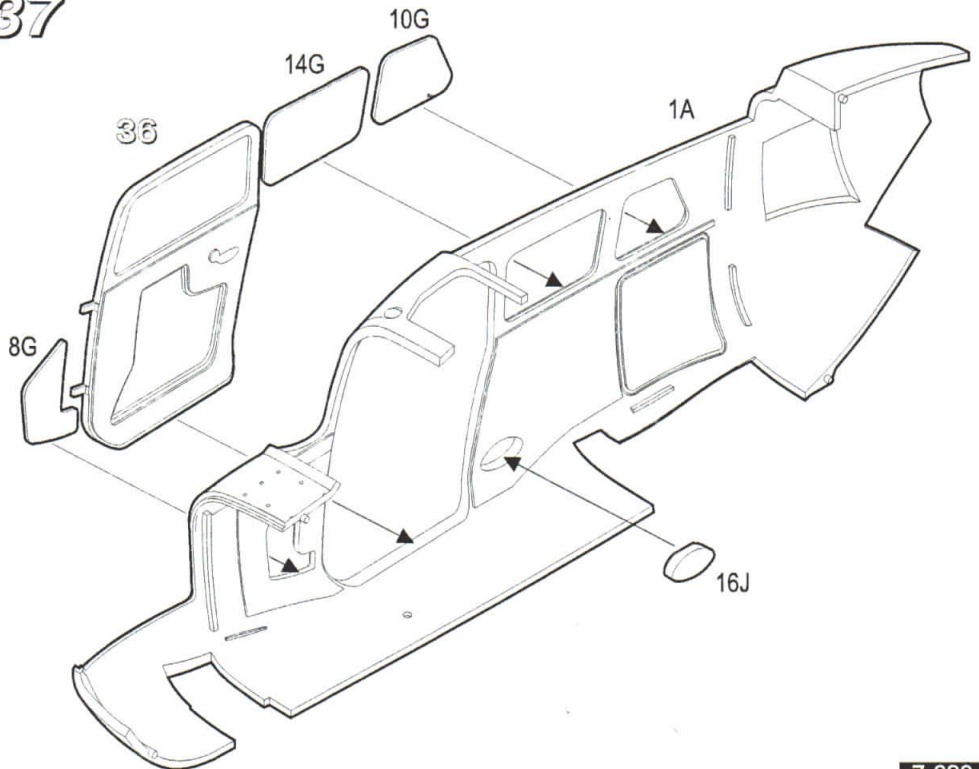

36

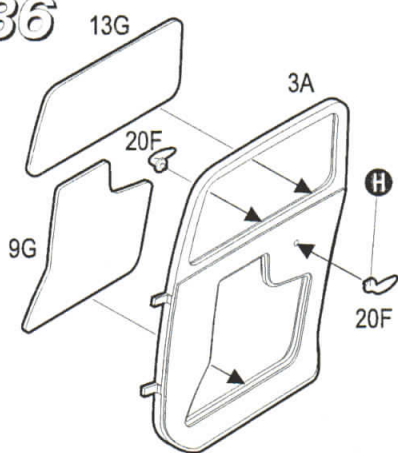

37

38

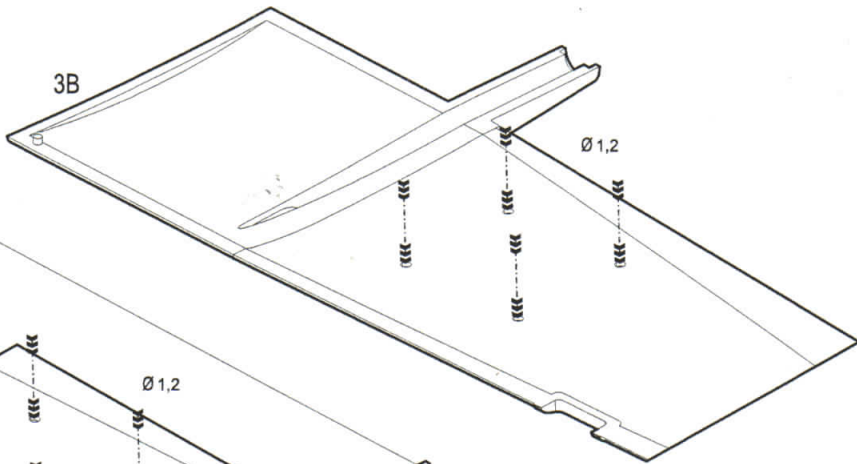

39

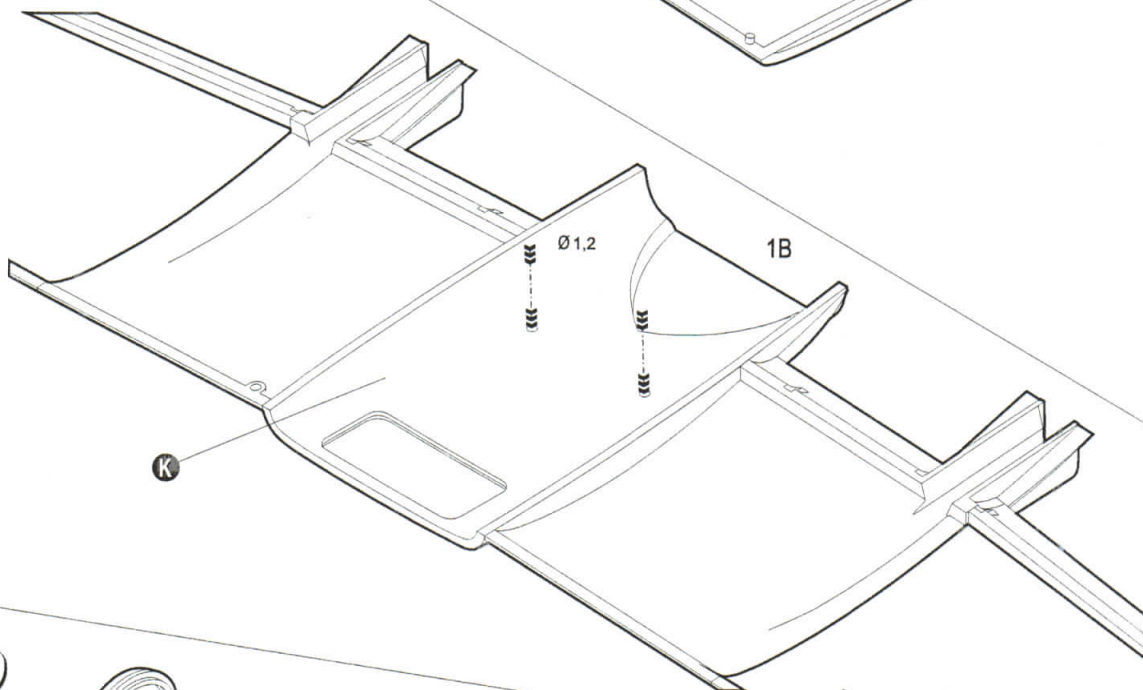
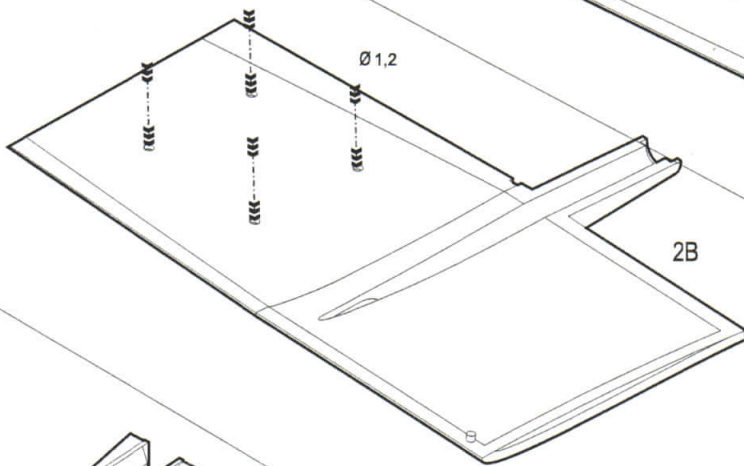

40

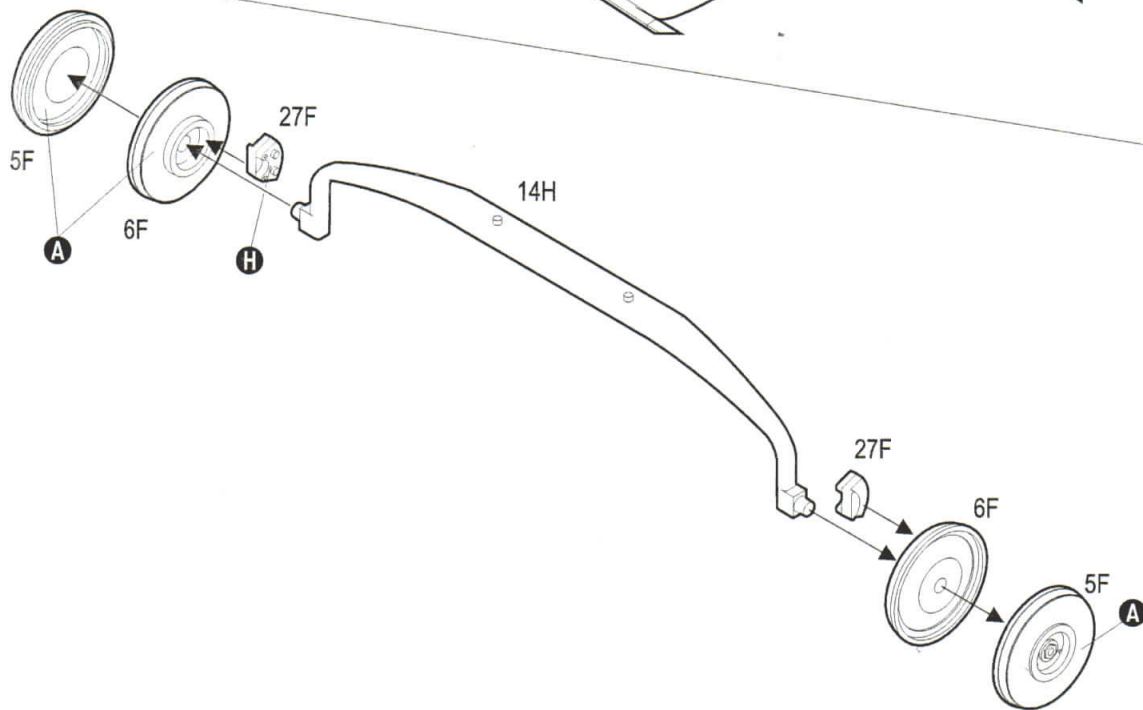



41a

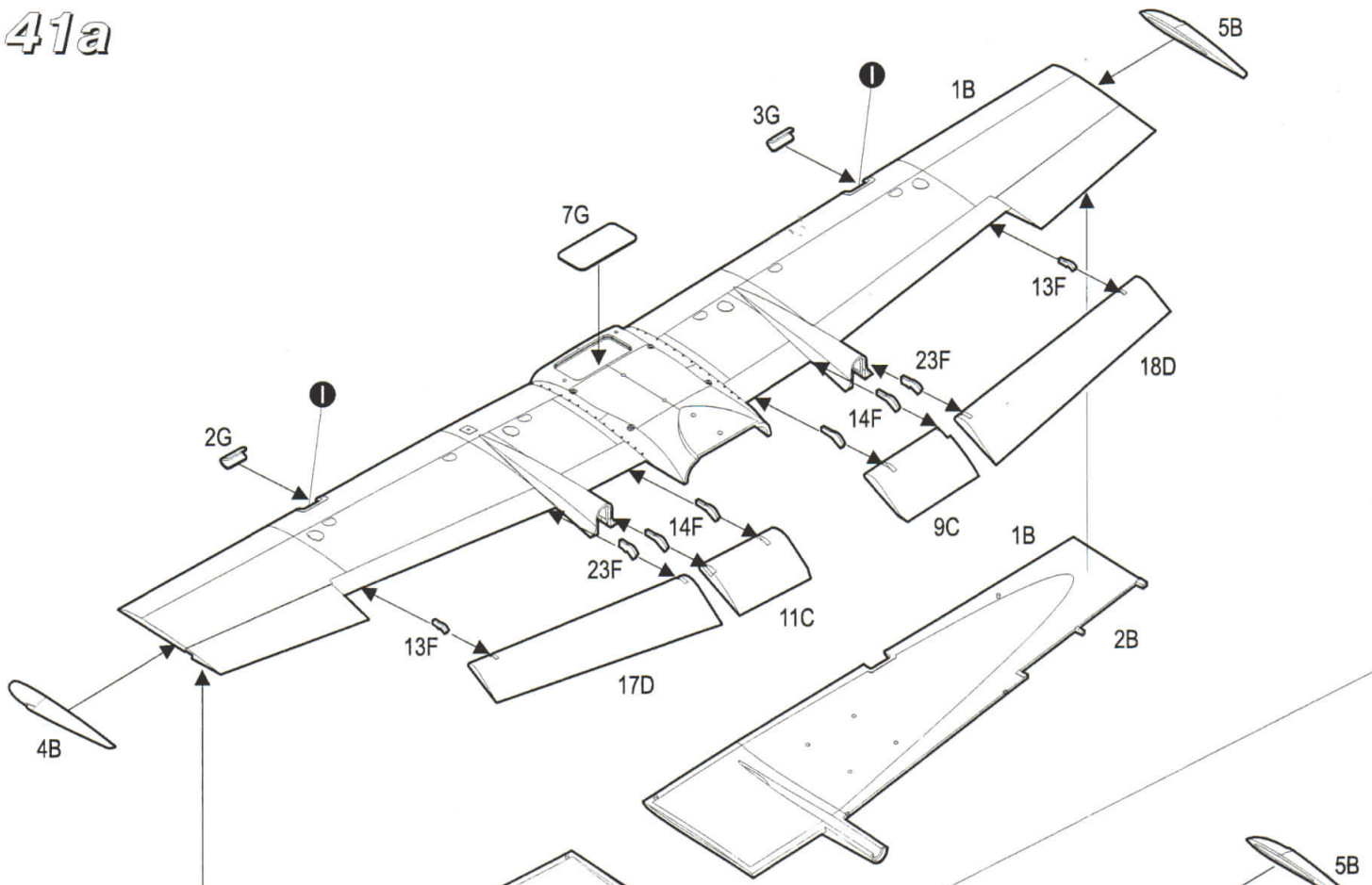

41b

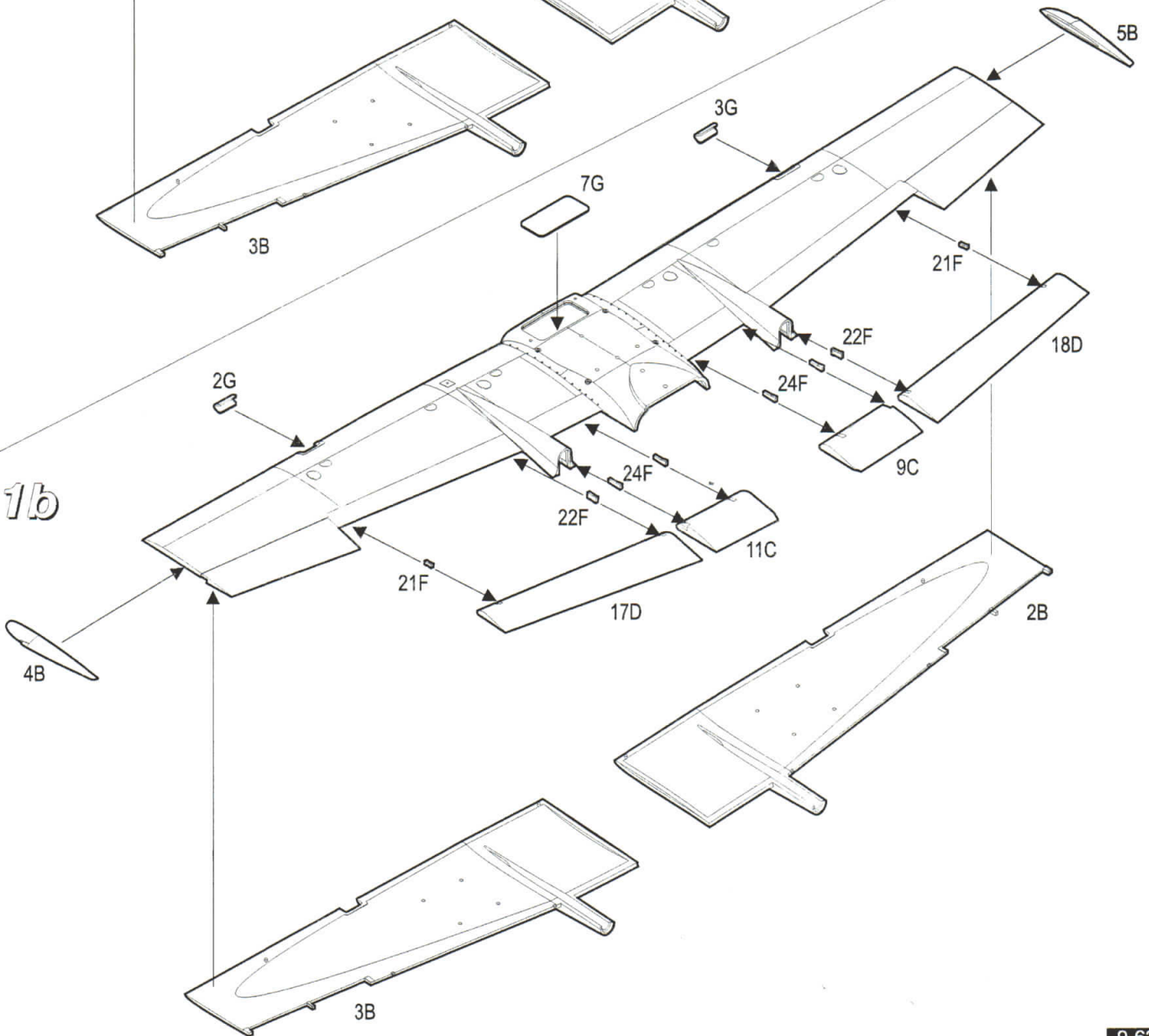

42

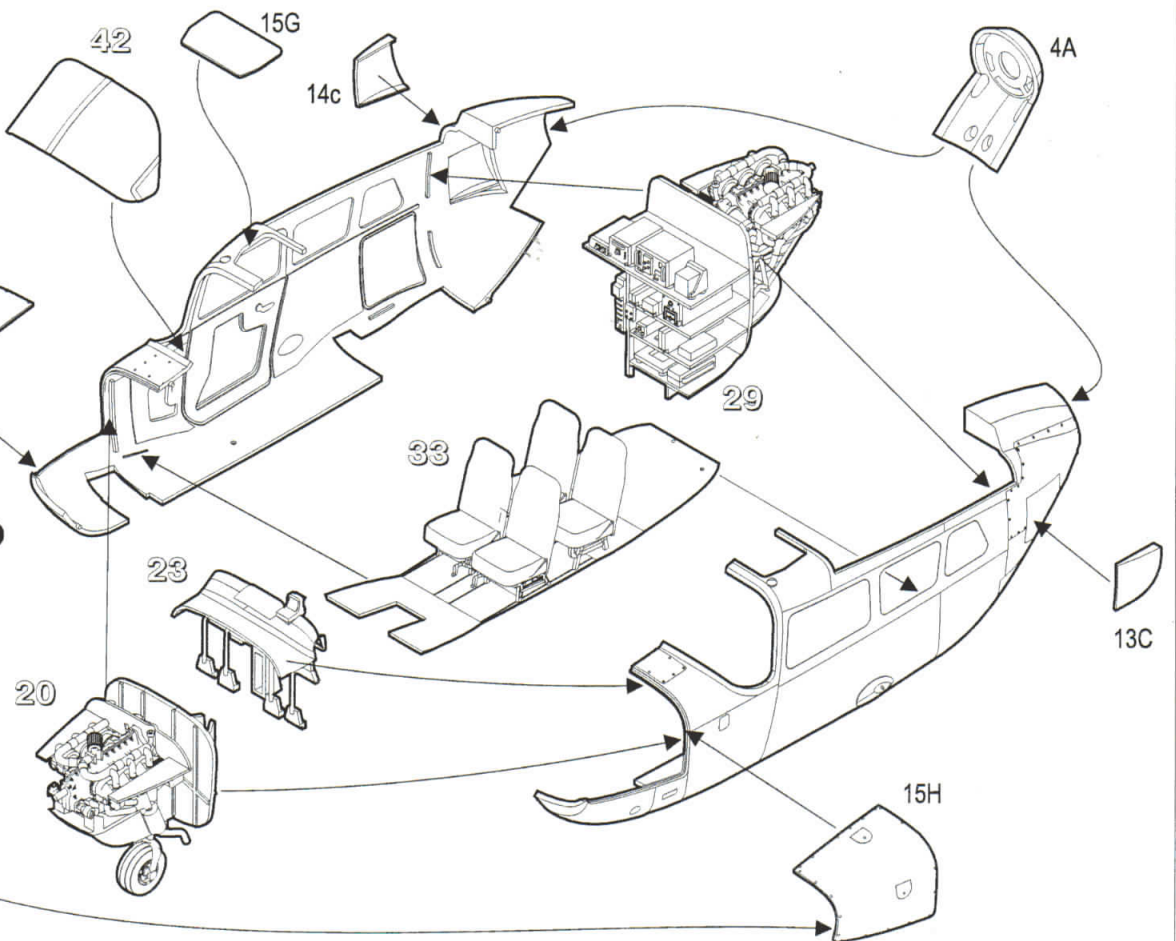
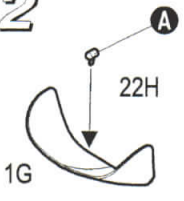

44

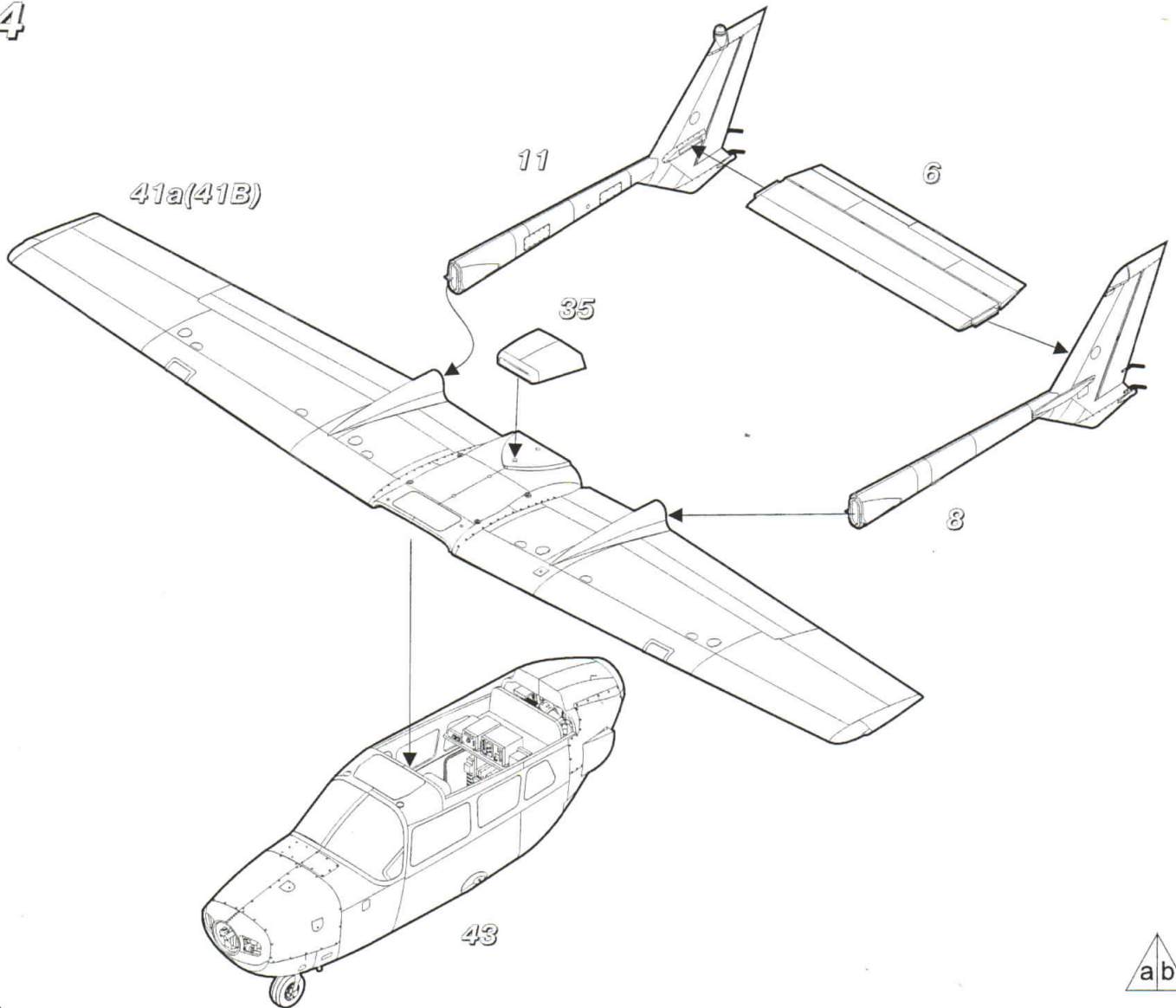

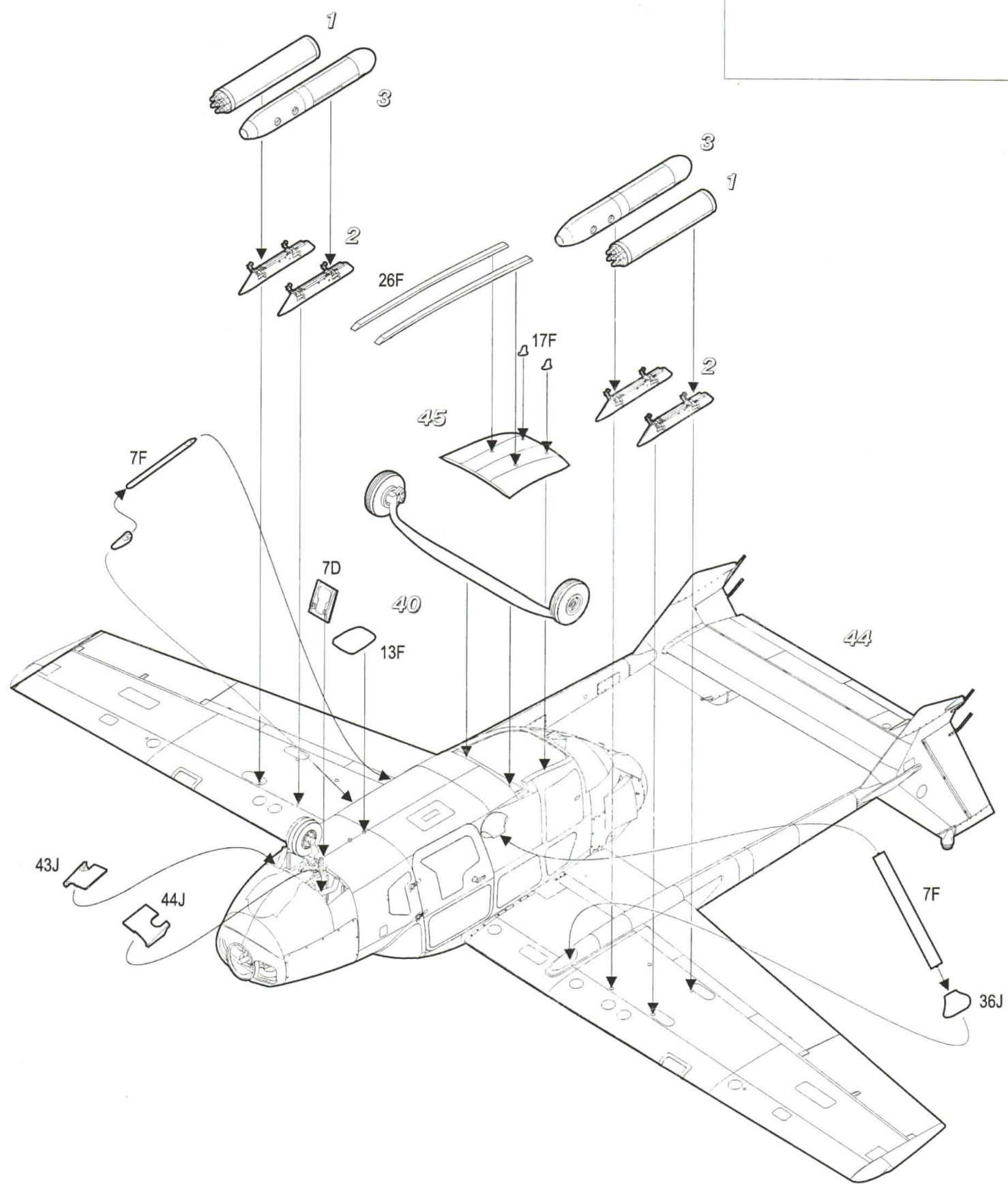
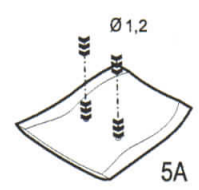



I Cessna O-2A Skymaster Don't Shoot, Vietnam, 1967

Cessna O-2A Skymaster "Don't Shoot",  
 В'єтнам, 1967 рік

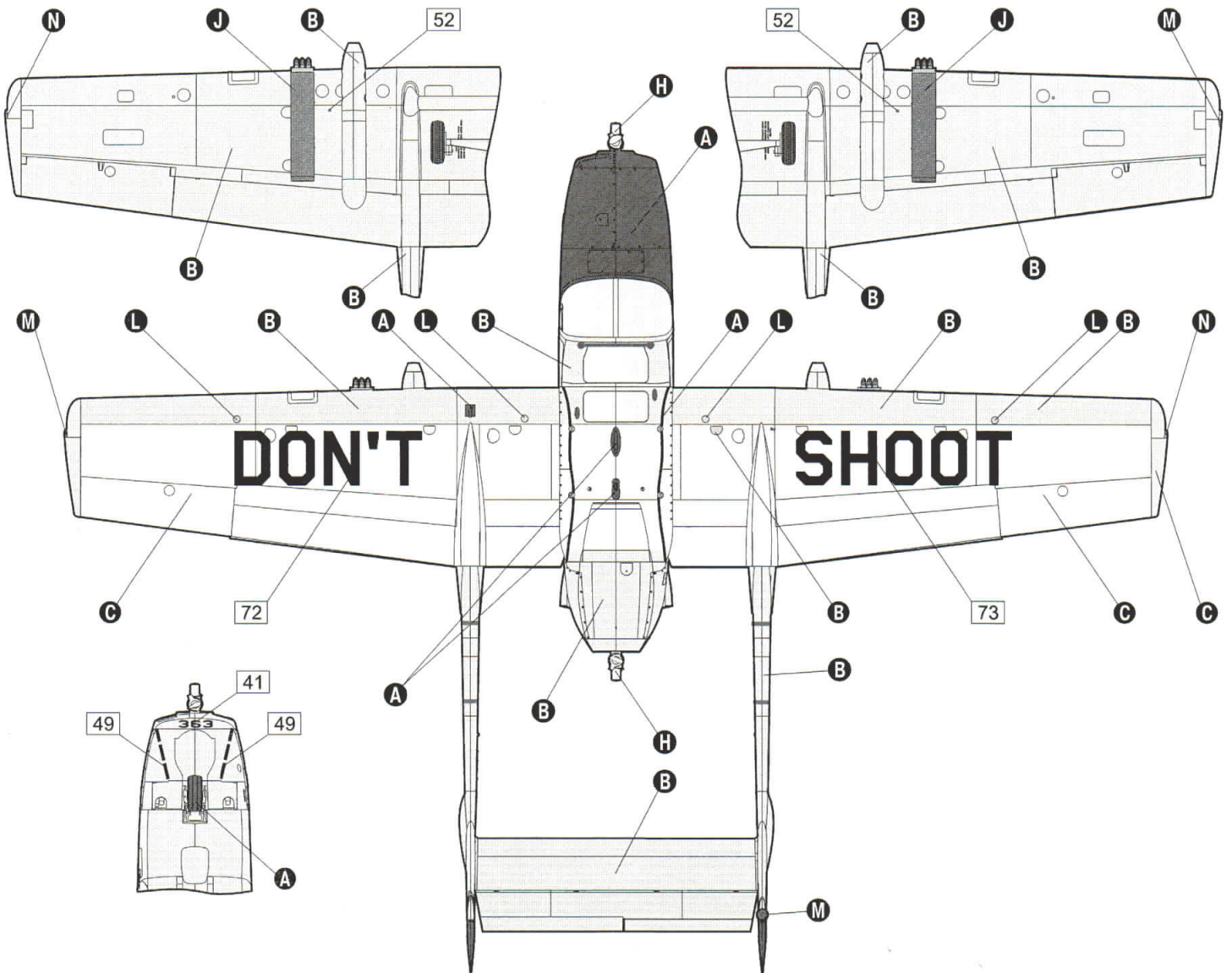
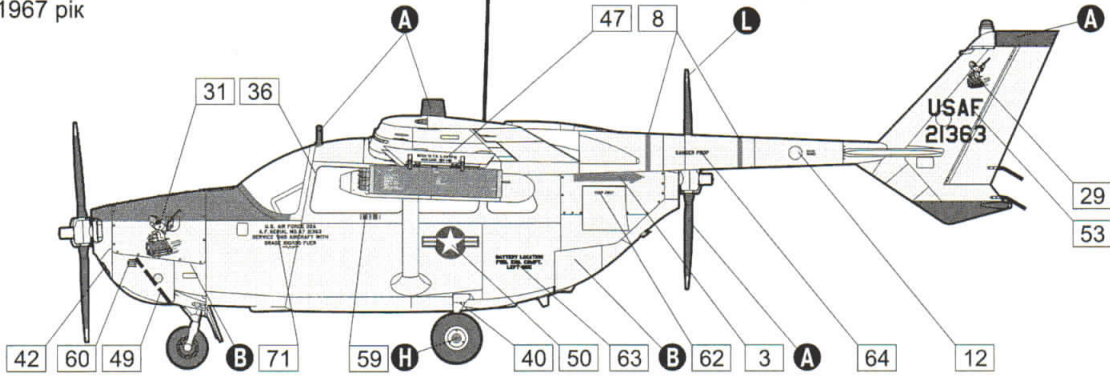
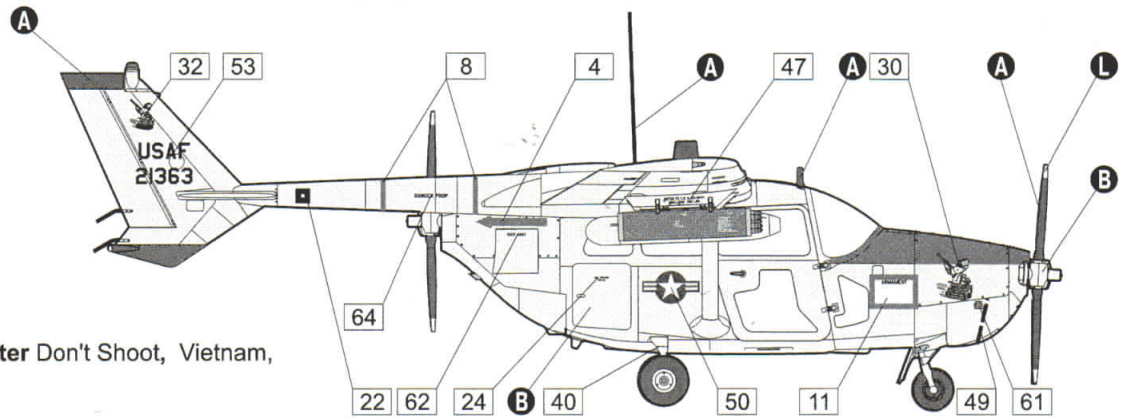

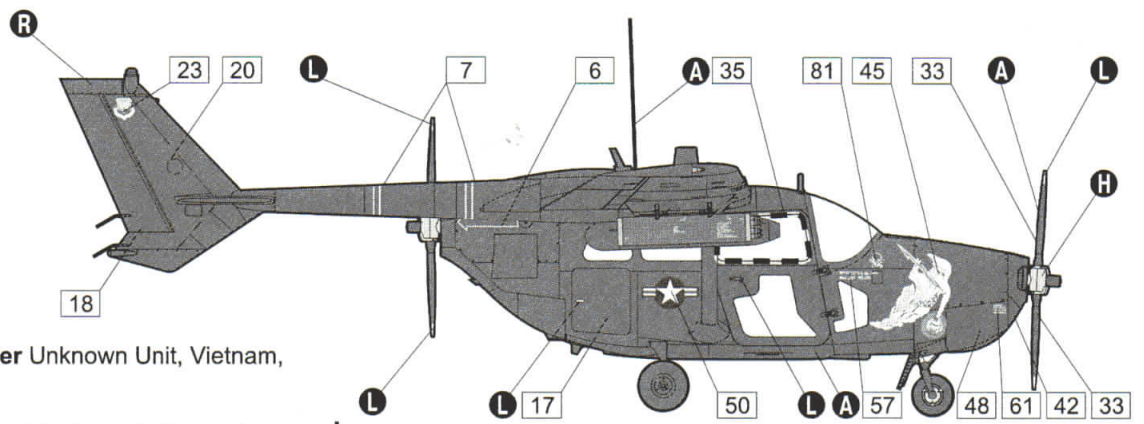

II Cessna O-2A Skymaster Unknown Unit, Vietnam, 1971

Cessna O-2A Skymaster Невідомий підрозділ, В'єтнам, 1971 рік

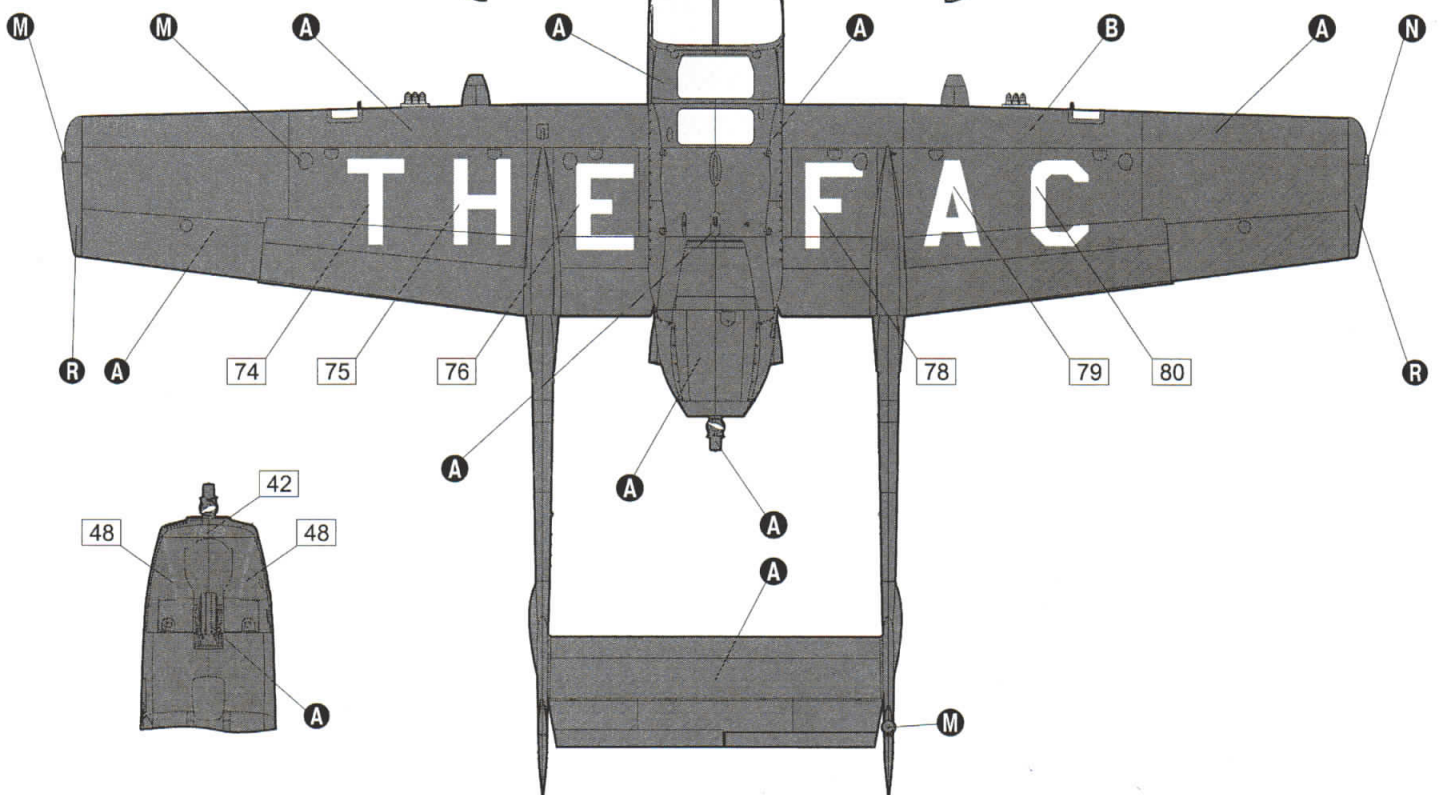
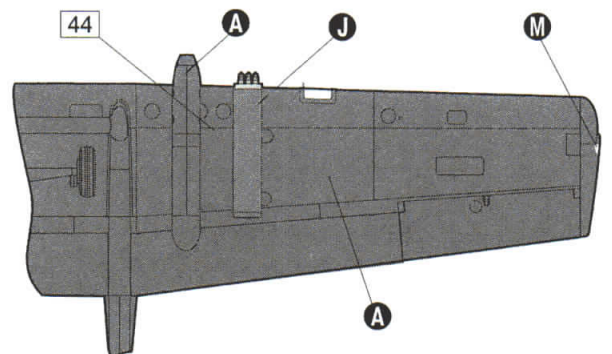
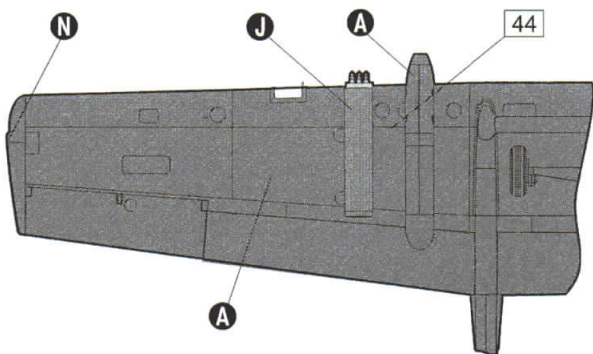
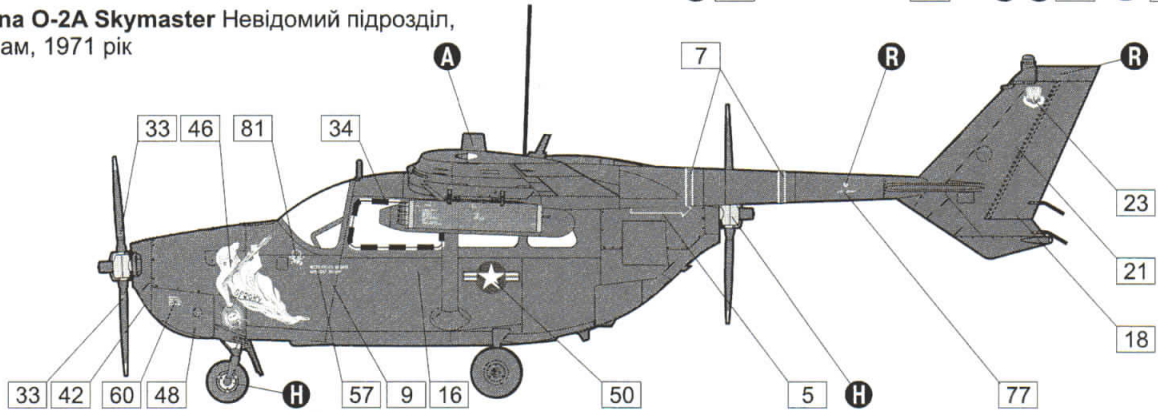

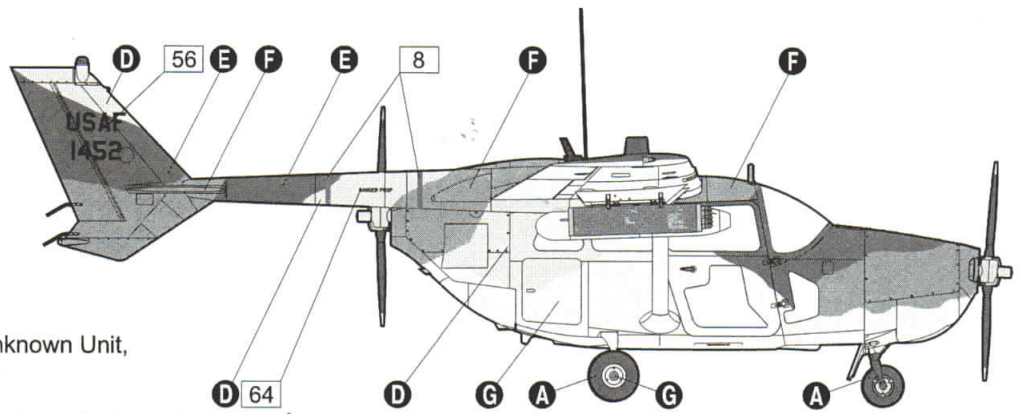

III Cessna O-2A Skymaster Unknown Unit, Vietnam, 1970

Cessna O-2A Skymaster Невідомий підрозділ, В'єтнам, 1970 рік

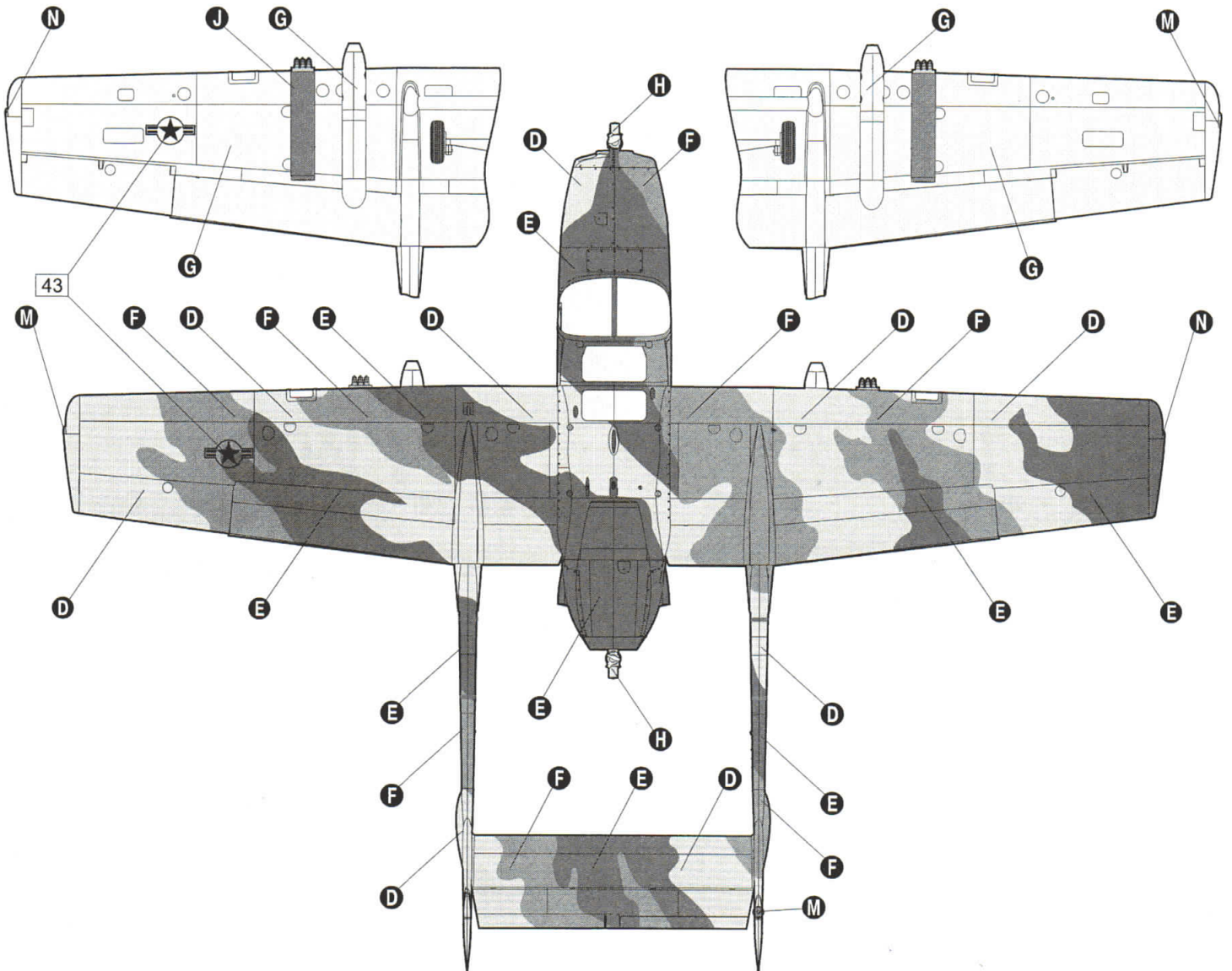
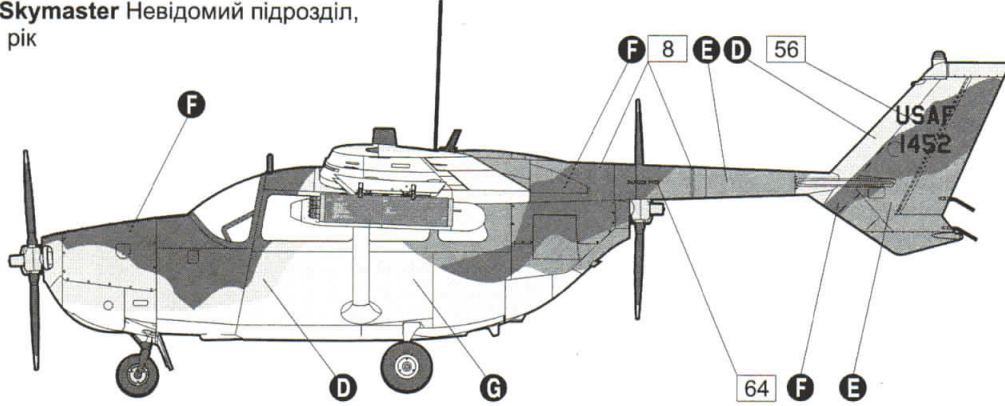

# Технічні написи Stencils application

Увага! Чорні технічні написи для варіанту I. (Червоні технічні написи для варіанту II.)  
Attention! Black stencils for I. (Red stencils for II.)

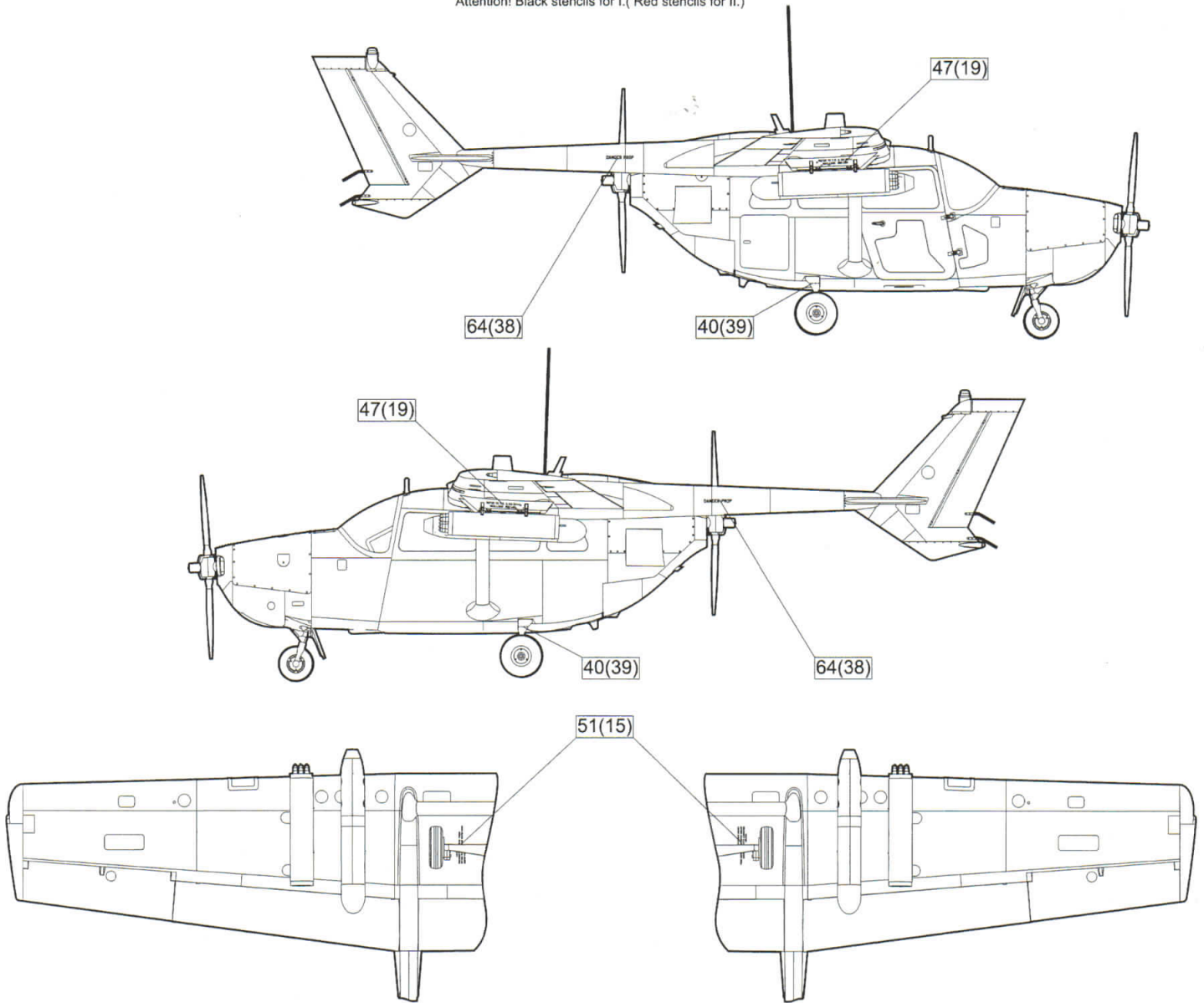

Схема розфарбування і маркування озброєння  
Scheme of coloring and marking of weapons

